



PROJEKT BUDOWLANY

Nazwa Obiektu:	BUDOWA SIŁOWNI ZEWNĘTRZNYCH NA TERENIE GMINY NOWY TARG
Adres Obiektu:	KLIKUSZOWA DZ. NR 2658/6, 2658/4 GMINA NOWY TARG
Inwestor:	GMINA NOWY TARG UL.BULWAROWA 9 34-400 NOWY TARG
Projektant :	 BARBARA MICHNIEWICZ mgr inż. architekt upr. proj. nr 7342 76/91 33-300 Nowy Sącz, ul. Młyńska 1/1
Data opracowania:	CZERWIEC 2013 r.
Opracował:	Mgr inż. Urszula Rybka

Zawartość opracowania:

- I. Oświadczenia projektanta**
- II. Część opisowa projektu zagospodarowania**
- III. Orientacja**
- IV. Spis rysunków:**
 - Projekt zagospodarowania 1:500
 - Przekrój typowy
 - Furtka
- V. Elementy wyposażenia siłowni**
- VI. Załączniki**
 - Wypis z MPZP
 - Izba , uprawnienia projektanta
 - Wypis z rejestru gruntów

BARBARA MICHNIEWICZ
mgr inż. architekt
upr. proj. nr 7342 76/91
33-300 Nowy Sacz, ul. Młyńska 1/1

OŚWIADCZENIE

JA NIŻEJ PODPISANY

Stosownie do ustaleń art. 20, ust.4 ustawy z dnia 07 lipca 1994 r. – Prawo Budowlane,
(tekst jednolity Dz. U. Nr 243 z 2010 r. poz. 1623)

Projektant
JAKO ~~AUTOR~~ PROJEKTU BUDOWLANEGO DLA:

**Zamierzenia budowlanego: BUDOWA SIŁOWNI ZEWNĘTRZNYCH NA TERENIE
GMINY NOWY TARG**

**Zlokalizowanego na: DZ. EWID. 2658/6, 2658/4 W KLIKUSZOWEJ GM. NOWY
TARG**

**Oświadczam, że projekt budowy siłowni zewnętrznej w miejscowości KLIKUSZOWA
sporządzony jest zgodnie z obowiązującymi przepisami oraz zasadami wiedzy
technicznej.**

BARBARA MICHNIEWICZ
mgr inż. architekt
upr. proj. nr 7342 76/91
33-300 Nowy Sącz, ul. Myśka 1/1

.....
Projektant:
czerwiec 2013 r.

1 Przedmiot opracowania:

Przedmiotem niniejszego opracowania jest budowa siłowni zewnętrznej na dz. ewid. nr 2658/6, 2658/4 w KLIKUSZOWEJ gm. Nowy Targ w ramach zadania pn „BUDOWA SIŁOWNI ZEWNĘTRZNYCH NA TERENIE GMINY NOWY TARG”.

2.) Podstawa opracowania:

- zlecenie i uzgodnienia z Inwestorem,
- mapa do celów projektowych skala 1:500
- wizja lokalna
- aktualne przepisy i normatywy projektowania,
- Ustawa Prawo Budowlane z dnia 7 lipca 1994r.
- Wypis z MPZP gminy Nowy Targ

3.) Istniejący stan zagospodarowania terenu:

Fotografia przedstawiająca obecne zagospodarowanie terenu:



Działki nr 2658/6, 2658/4 są niezabudowane, ogrodzone, na dz. nr 2658/4 w części południowo – zachodniej funkcjonuje boisko sportowe do piłki nożnej. Działka posiada połączenie z droga gminną poprzez istniejący zjazd.

Teren projektowanej siłowni zewnętrznej zlokalizowany jest w bezpośrednim sąsiedztwie istniejącego boiska sportowego za piłko chwytem zabezpieczającym użytkowników siłowni przed uderzeniem piłką.

Lokalizacja siłowni zewnętrznej stwarza możliwość udostępnienia jej dla dzieci, młodzieży oraz mieszkańców wsi również w dni wolne od zajęć szkolnych.

4.) Projektowane zagospodarowanie terenu:

Zaprojektowano elementy małej architektury w ramach tworzenia siłowni:

- Urządzenie typu "Wyciskanie siedząc"
- Urządzenie typu "Wyciąg górny"
- Urządzenie typu "Wahadło"
- Urządzenie typu "Prasa nożna"
- Urządzenie typu "Orbitek"
- Urządzenie typu "Rower i jeździec"
- Urządzenie typu "Wioślarz"
- Kosz – 2 szt
- Regulamin
- Ławka z oparciem - 2 szt
- Ławka bez oparcia

Ponadto zaprojektowano utwardzenie części działki budowlanej (kostka betonowa gr 6,0cm) stanowiącej dojsście do siłowni od projektowanej furtki (przewidzianej do zamontowania w istniejącym ogrodzeniu.

Wykonanie nawierzchni z kostki betonowej gr. 6cm ograniczonej obrzeżem betonowym (wykonanym na ławie betonowej) o szer. 1,50m .

Konstrukcje nawierzchni dla kostki gr 6,0cm

- 6cm – warstwa ścieralna z kostki betonowej,
- 3cm – podsypka cementowo - piaskowa 1:4
- 8 cm – kruszywo łamane
- 20cm – kruszywo naturalne stabilizowane mechanicznie;

Wody opadowe z terenu utwardzonego odprowadzane na teren działki.

5.) Bilans terenu części dz. nr 2658/6, 2658/4

Lp	Element zagospodarowania działki	Pow. zabudowy [m2]	%
1	Projektowane dojsście z kostki betonowej	58,00	5,27
2	Powierzchnia biologicznie czynna	1042,00	94,73
3	Terren objęty opracowaniem	1100,00	100,00

6.) Dane informacyjne z MPZP gminy Nowy Targ:

Zgodnie z wypisem z MPZP Gminy Nowy Targ działki nr 2658/6, 2658/4 w m.

Klikuszowej na których będą zlokalizowane projektowane obiekty znajduje się w terenach o symbolu:

06.ZL2 – tereny lasów : jako przeznaczenie dopuszczalne ustala możliwość realizacji niewydzielonych w planie dojsć oraz obiektów małej architektury.

- Zgodnie z MPZP działka zlokalizowana jest w strefie przyrodniczej P – projektowane elementy małej architektury oraz utwardzenie działki nie naruszają zaleceń zawartych w MPZP.
- Działka przeznaczona pod inwestycje zlokalizowana jest w obszarach predysponowanych do występowania ruchów osuwiskowych – urządzenia małej architektury przewidziane do montażu na terenie płaskim, głębokość wykopów maksymalnie 0,9m p.p.t.
- nie jest objęta ochrona konserwatorską
- Działka przeznaczona pod inwestycje zlokalizowana jest w terenie korytarza wentylacyjnego wzdłuż doliny Lepietnicy – siłownia zewnętrzna nie jest obiektem kubaturowym, spełnia ustalenia MPZP tj: nie stwarza zagrożenia zanieczyszczenia powietrza.

7.) Działka nie leży w obszarze wpływów eksploatacji górniczej.

8.) Wpływ projektowanej inwestycji na środowisko:

Przedmiotowa inwestycja zgodnie z przepisami odrębnymi nie jest zaliczana do inwestycji mogących pogorszyć stan środowiska a tym samym nie występuje oraz nie przewiduje się zagrożeń dla środowiska, higieny i zdrowia użytkowników projektowanego obiektu i otoczenia.

9.) Zagadnienia ochrony przeciwpożarowej:

Obiekt otwarty nie stanowi zagrożenia pożarowego.

Uwaga:

- Proponowane elementy spełniają wymagania pod względem bezpieczeństwa (konstrukcji, pożarowego oraz użytkowania), higieniczno sanitarne, zdrowotne oraz ochrony środowiska.
- Montaż elementów siłowni należy wykonywać zgodnie z instrukcją dostarczoną przez producenta wyrobu oraz obowiązującymi normami.
- Proponowane elementy siłowni spełniają wymagania obowiązujących normy PN-EN1176 oraz PN-EN 957-1

BARBARA MICHNIEWICZ
mgr inż. architekt
upr. proj. nr 7342 76/91
33-300 Nowy Sącz, ul. Młyńska 1/1

.....
Czerwiec 2013

URZĄDZENIE TYPU "WYCISKANIE SIEDZĄC"

KARTA KATALOGOWA

Wymiary urządzenia: długość 2630 mm, szerokość 652 mm, wysokość 2020 mm.

Grupa wiekowa od 10 lat (do 14 roku życia pod opieką dorosłych).

Opis: plecy, klatka piersiowa, ramiona. Do urządzenia dołączona jest tabliczka z instrukcją.



Wymiary minimalnej strefy ochronnej to: 5630 mm na 3652 mm.

Wielkość minimalnej strefy ochronnej to 150 cm od najbardziej wysuniętej krawędzi urządzenia.

Strefy poszczególnych urządzeń nie powinny na siebie wzajemnie nachodzić.

W strefach ochronnych nie powinno być żadnych innych elementów architektury typu: drzewo, kosz, ławka, ... itp.

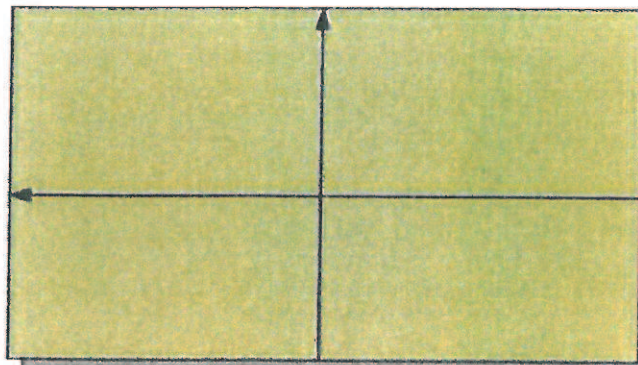

Material: stal ocynkowana i dwukrotnie malowana proszkowo. Główna rura konstrukcyjna pylonu średnica 2 x 90 mm x 3 mm. Pozostałe średnice 88, 60, 48 lub 32 mm, grubość ścianek 2,75 mm. Śruby osłonięte metalowymi zaślepkami. Kolorystyka urządzeń szaro/srebrno-żółta.

Certyfikaty: PN-EN 1176-1:2009, PN-EN 1176-7:2009 i PN-EN 957-1:2006

Maksymalna waga użytkownika 120 kg

BARBARA MICHNIEWICZ
mgr inż. architekt
UPR. 1 Proj. In 734216/91
33-300 Nowy Sącz, ul. Młyńska 1/1

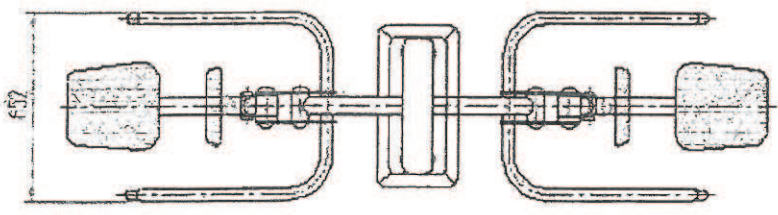
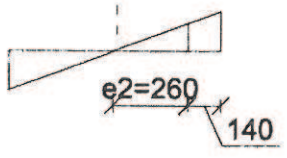
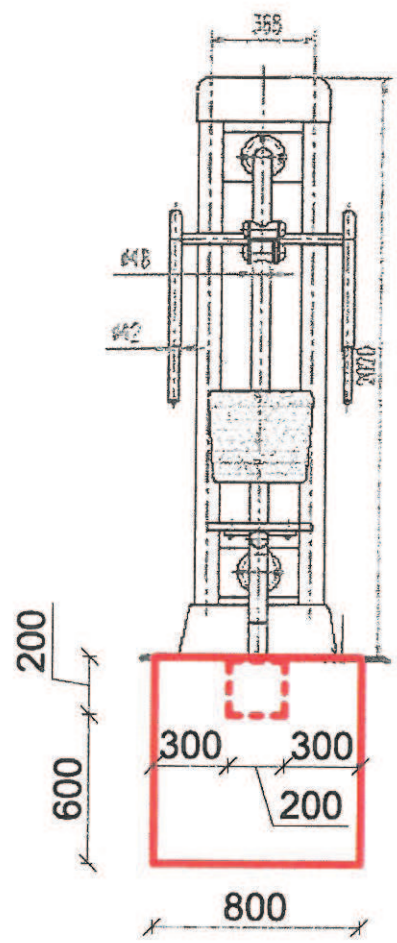
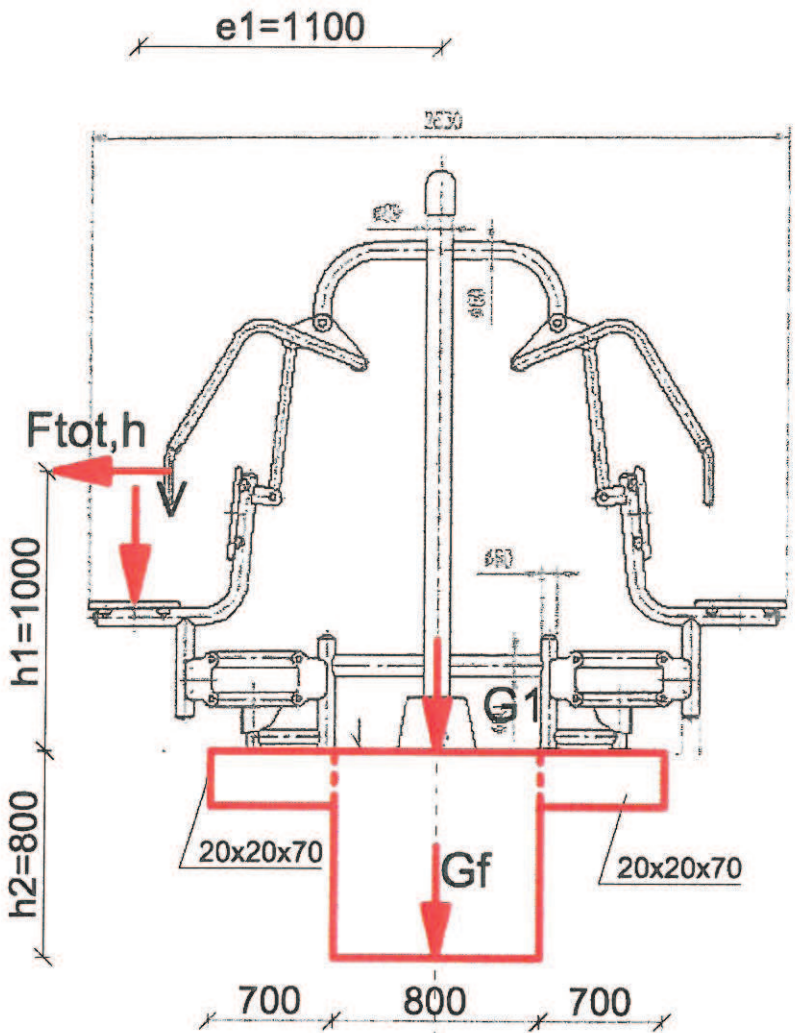

BARBARA MICHNIEWICZ
 mgr inż. architekt
 Upr. PROJ nr 7342 76/91
 33-300 Nowy Sącz, ul. Młyńska 1/1

URZĄDZENIE TYPU "WYCIĄG GÓRNY"

KARTA KATALOGOWA

Wymiary urządzenia: długość 2060 mm, szerokość 742 mm, wysokość 2020 mm.

Grupa wiekowa od 10 lat (do 14 roku życia pod opieką dorosłych).

Opis: plecy, klatka piersiowa, ramiona, barki. Do urządzenia dołączona jest tabliczka z instrukcją.



Wymiary minimalnej strefy ochronnej to: 5060 mm na 3742 mm.

Wielkość minimalnej strefy ochronnej to 150 cm od najbardziej wysuniętej krawędzi urządzenia.

Strefy poszczególnych urządzeń nie powinny na siebie wzajemnie nachodzić.

W strefach ochronnych nie powinno być żadnych innych elementów architektury typu: drzewo, kosz, ławka, ... itp.

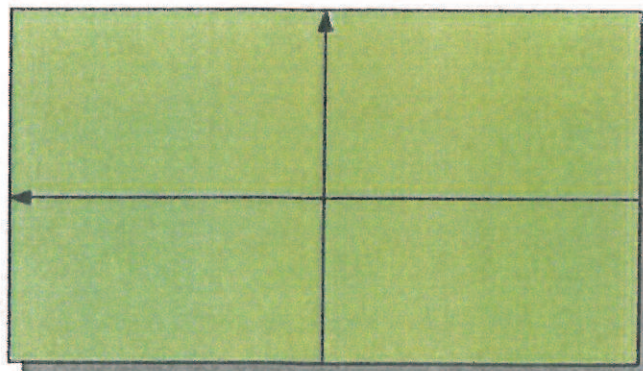

Materiał: stal ocynkowana i dwukrotnie malowana proszkowo. Główna rura konstrukcyjna pylonu średnica 2 x 90 mm x 3 mm. Pozostałe średnice 88, 60, 48 lub 32 mm, grubość ścianek 2,75 mm. Śruby osłonięte metalowymi zaślepkami. Kolorystyka urządzeń szaro/srebrno-żółta.

Certyfikaty: PN-EN 1176-1:2009, PN-EN 1176-7:2009 i PN-EN 957-1:2006

Maksymalna waga użytkownika 120 kg

BARBARA MIŁOŚNIEWICZ
mgr inż. architekt
upr. proj. nr 7342 76/91
33-300 Nowy Sącz, ul. Miłostka 1/1

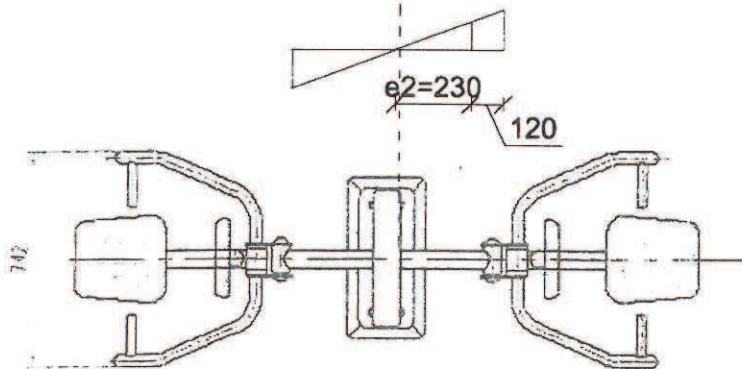
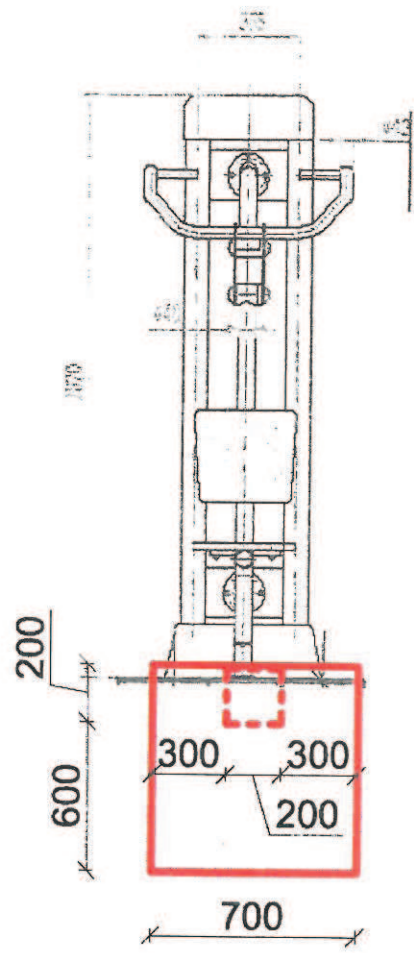
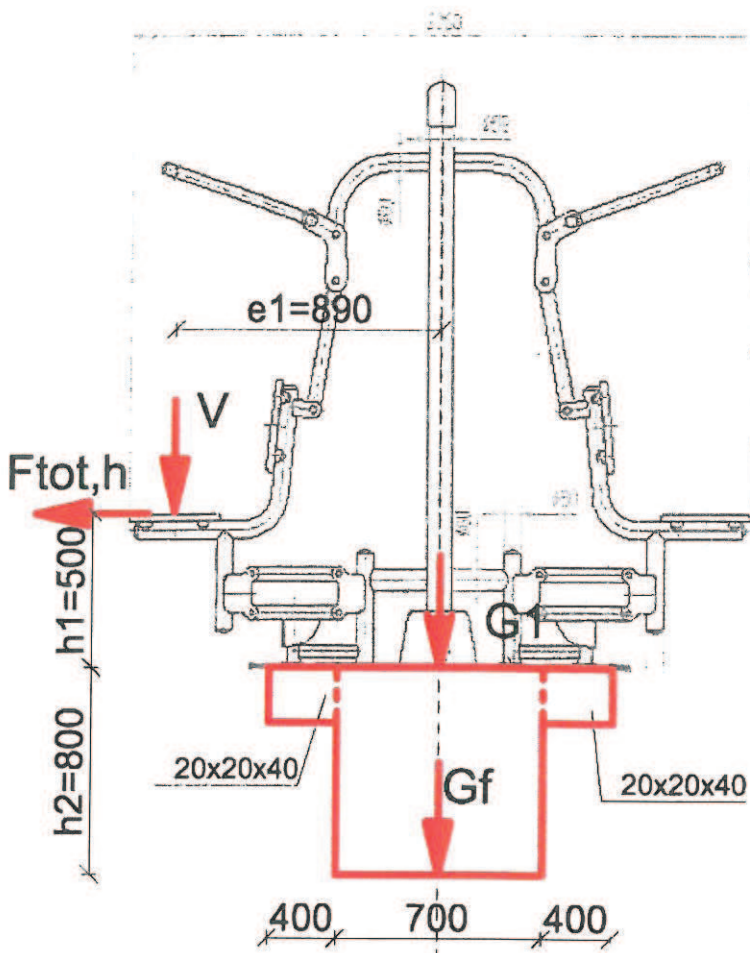

BARBARA MICHNIEWICZ
 mgr. inż. architekt
 upr. prof. Nr 7342 76/S1
 23-300 Nowy Sącz, ul. Myślnska 1/1

URZĄDZENIE TYPU "WAHADŁO"

KARTA KATALOGOWA

Wymiary urządzenia: długość 2050 mm, szerokość 780 mm, wysokość 2020 mm.

Grupa wiekowa od 10 lat (do 14 roku życia pod opieką dorosłych).

Opis: plecy, klatka piersiowa, ramiona. Do urządzenia dołączona jest tabliczka z instrukcją.



Wymiary minimalnej strefy ochronnej to: 5050 mm na 3780 mm.

Wielkość minimalnej strefy ochronnej to 150 cm od najbardziej wysuniętej krawędzi urządzenia.

Strefy poszczególnych urządzeń nie powinny na siebie wzajemnie nachodzić.

W strefach ochronnych nie powinno być żadnych innych elementów architektury typu: drzewo, kosz, ławka, ... itp.

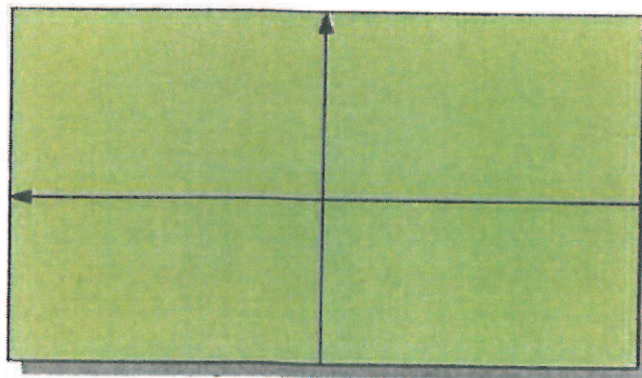

Materiał: stal ocynkowana i dwukrotnie malowana proszkowo. Główna rura konstrukcyjna pylonu średnica 2 x 90 mm x 3 mm. Pozostałe średnice 88, 60, 48 lub 32 mm, grubość ścianek 2,75 mm. Śruby osłonięte metalowymi zaślepkami. Kolorystyka urządzeń szaro/srebrno-żółta.

Certyfikaty: PN-EN 1176-1:2009, PN-EN 1176-7:2009 i PN-EN 957-1:2006

Maksymalna waga użytkownika 120 kg

BARBARA MICHNIEWICZ
mgr inż. architekt
upr. proj. nr 734276/91
33-300 Nowy Sącz, ul. Włocławska 1/1

WAHADŁO

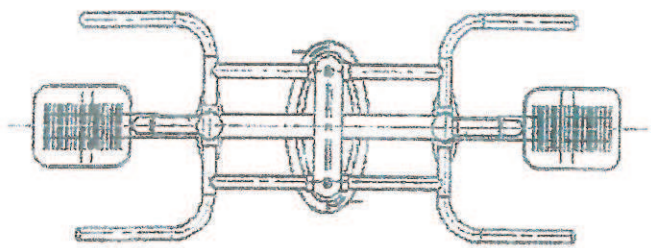
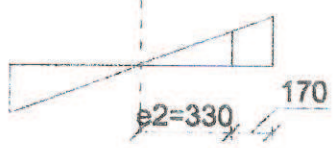
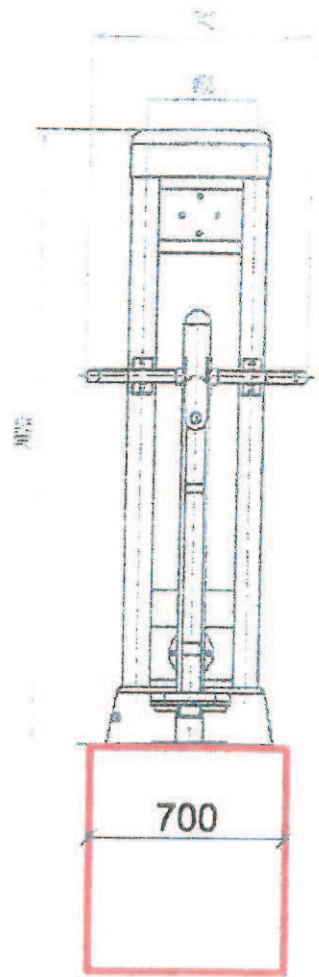
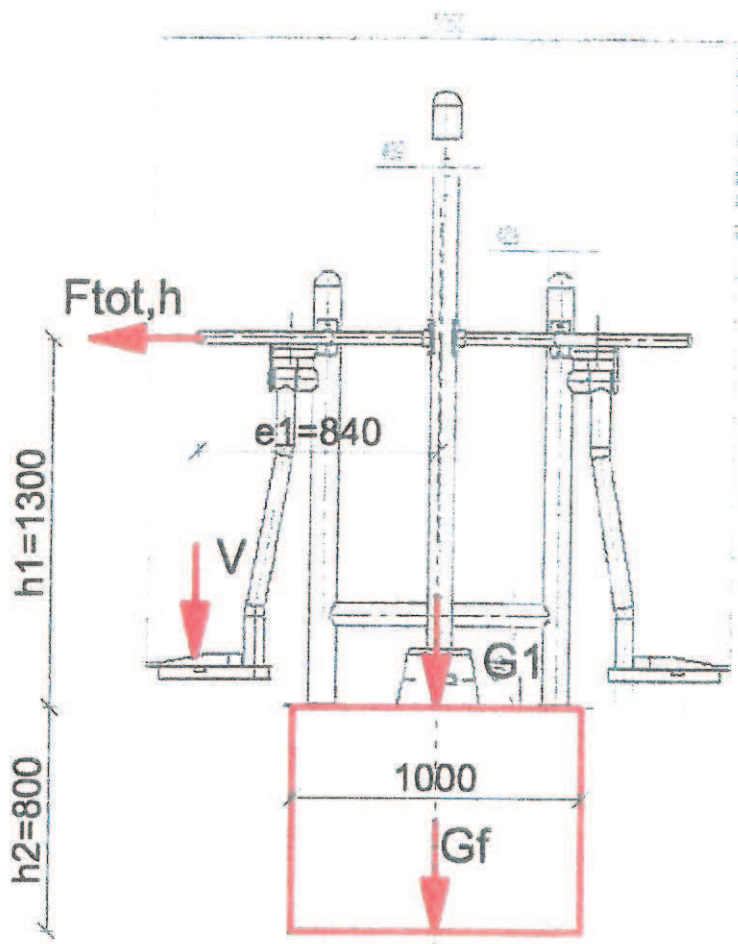

BARBARA MICHNIEWICZ
mgr inż. architekt
Upř. Průř. n. 7302 76/91
13-301 Nowy Sacz, ul. Miłkowska 1/1

URZĄDZENIE TYPU "PRASA NOŻNA"

KARTA KATALOGOWA

Wymiary urządzenia: długość 2443 mm, szerokość 560 mm, wysokość 2020 mm.

Grupa wiekowa od 10 lat (do 14 roku życia pod opieką dorosłych).

Opis: plecy, klatka piersiowa, ramiona. Do urządzenia dołączona jest tabliczka z instrukcją.



Wymiary minimalnej strefy ochronnej to: 5443 mm na 3560 mm.

Wielkość minimalnej strefy ochronnej to 150 cm od najbardziej wysuniętej krawędzi urządzenia.

Strefy poszczególnych urządzeń nie powinny na siebie wzajemnie nachodzić.

W strefach ochronnych nie powinno być żadnych innych elementów architektury typu: drzewo, kosz, ławka, ... itp.

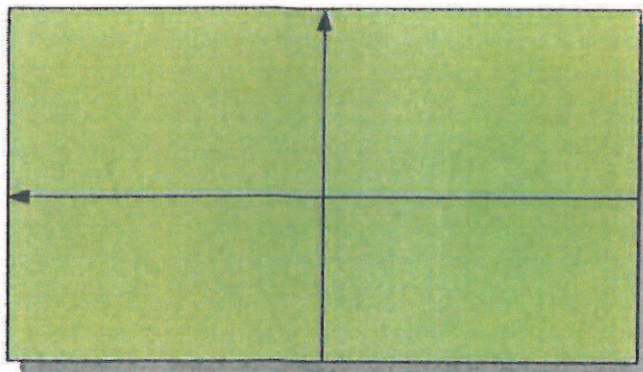

Material: stal ocynkowana i dwukrotnie malowana proszkowo. Główna rura konstrukcyjna pylonu średnica 2 x 90 mm x 3 mm. Pozostałe średnice 88, 60, 48 lub 32 mm, grubość ścianek 2,75 mm. Śruby osłonięte metalowymi zaślepkami. Kolorystyka urządzeń szaro/srebrno-żółta.

Certyfikaty: PN-EN 1176-1:2009, PN-EN 1176-7:2009 i PN-EN 957-1:2006

Maksymalna waga użytkownika 120 kg

BARBARA MICHNIEWICZ
mgr inż. architekt
ul. Przej. 7/342 76/91
33-300 Nowy Sącz, ul. Miłkowska 1/1

PRASA NOŻNA

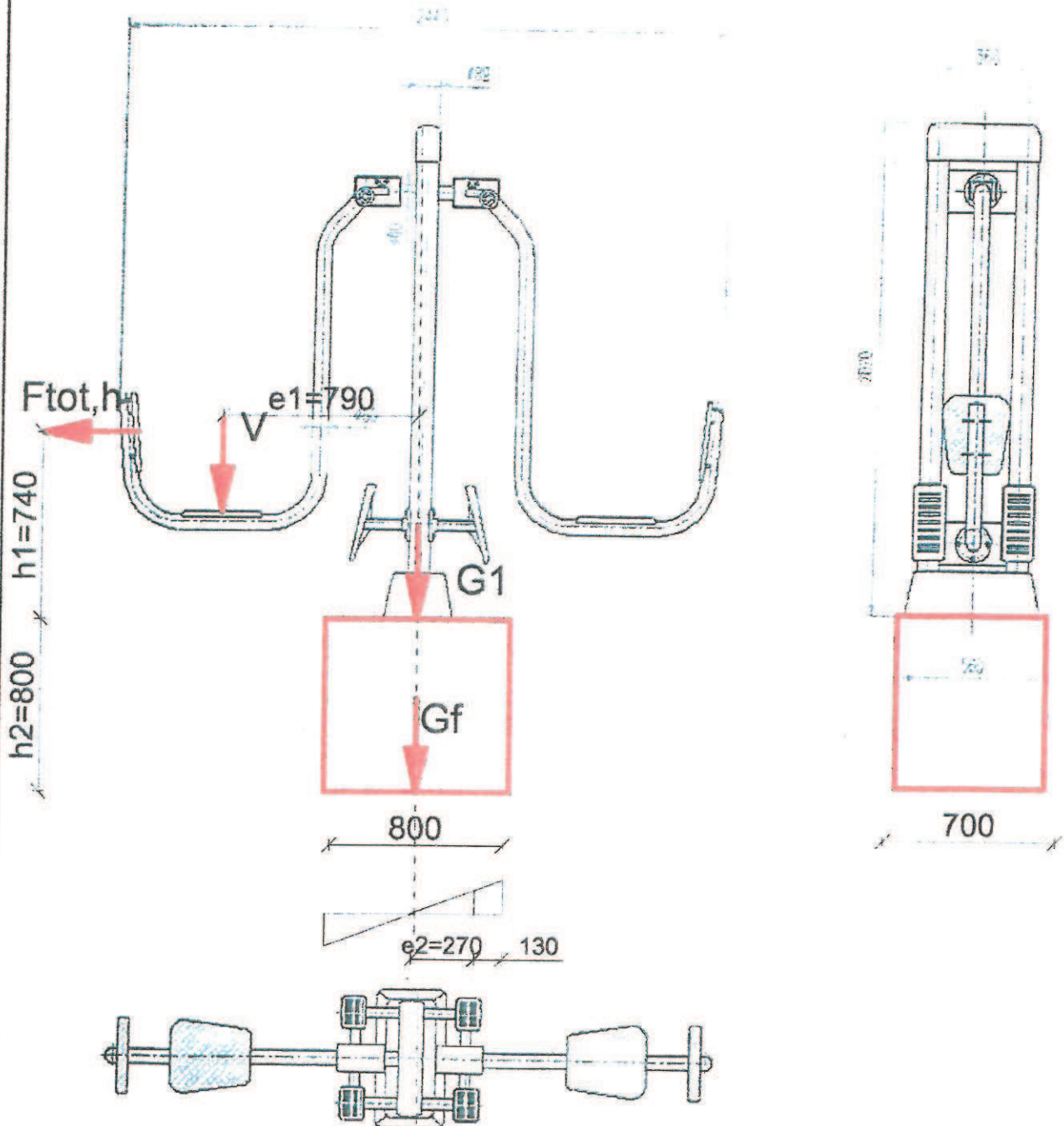

BARBARA MICHNIEWICZ
inż. architekt
upr. projekt. 342/76/91
23-200 Nowy Sącz, ul. Młodska 1/1

URZĄDZENIE TYPU "ORBITEK"

KARTA KATALOGOWA

Wymiary urządzenia: długość 2960 mm, szerokość 670 mm, wysokość 2020 mm.

Grupa wiekowa od 10 lat (do 14 roku życia pod opieką dorosłych).

Opis: plecy, klatka piersiowa, ramiona. Do urządzenia dołączona jest tabliczka z instrukcją.



Wymiary minimalnej strefy ochronnej to: 5960 mm na 3670 mm.

Wielkość minimalnej strefy ochronnej to 150 cm od najbardziej wysuniętej krawędzi urządzenia.

Strefy poszczególnych urządzeń nie powinny na siebie wzajemnie nachodzić.

W strefach ochronnych nie powinno być żadnych innych elementów architektury typu: drzewo, kosz, ławka, ... itp.

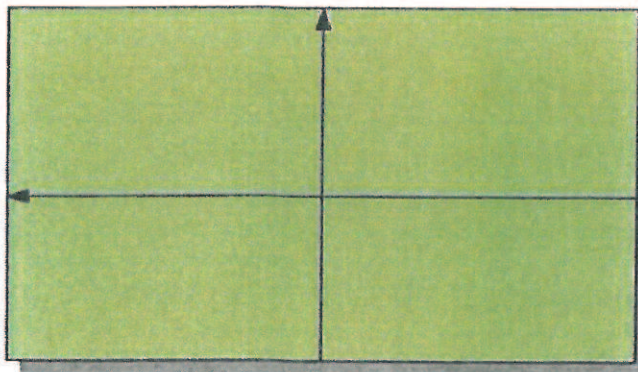

Material: stal ocynkowana i dwukrotnie malowana proszkowo. Główna rura konstrukcyjna pylonu średnica 2 x 90 mm x 3 mm. Pozostałe średnice 88, 60, 48 lub 32 mm, grubość ścianek 2,75 mm. Śruby osłonięte metalowymi zaślepkami. Kolorystyka urządzeń szaro/srebrno-żółta.

Certyfikaty: PN-EN 1176-1:2009, PN-EN 1176-7:2009 i PN-EN 957-1:2006

Maksymalna waga użytkownika 120 kg

BARBARA MICHNIEWICZ
mgr inż.-architekt
upr. proj. nr 034276/91
22-200 Nowy Sącz ul. M. Reja 1/1

URZĄDZENIE TYPU "ROWER I JEŹDZIEC"

KARTA KATALOGOWA

Wymiary urządzenia: długość 2800 mm, szerokość 620 mm, wysokość 2020 mm.

Grupa wiekowa od 10 lat (do 14 roku życia pod opieką dorosłych).

Opis: plecy, klatka piersiowa, ramiona. Do urządzenia dołączona jest tabliczka z instrukcją.



Wymiary minimalnej strefy ochronnej to: 5800 mm na 3620 mm.

Wielkość minimalnej strefy ochronnej to 150 cm od najbardziej wysuniętej krawędzi urządzenia.

Strefy poszczególnych urządzeń nie powinny na siebie wzajemnie nachodzić.

W strefach ochronnych nie powinno być żadnych innych elementów architektury typu: drzewo, kosz, ławka, ... itp.

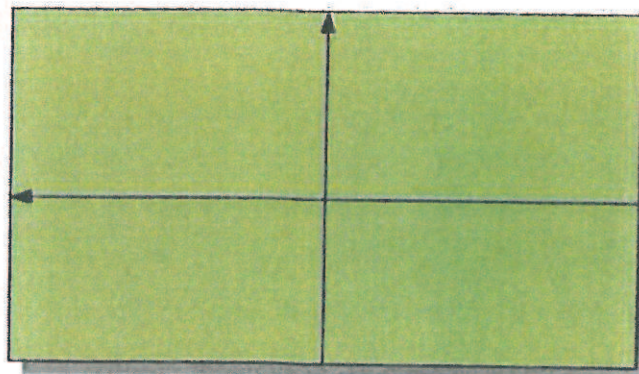

Material: stal ocynkowana i dwukrotnie malowana proszkowo. Główna rura konstrukcyjna pylonu średnica 2 x 90 mm x 3 mm. Pozostałe średnice 88, 60, 48 lub 32 mm, grubość ścianek 2,75 mm. Śruby osłonięte metalowymi zaślepkami. Kolorystyka urządzeń szaro/srebrno-żółta.

Certyfikaty: PN-EN 1176-1:2009, PN-EN 1176-7:2009 i PN-EN 957-1:2006

Maksymalna waga użytkownika 120 kg

BARBARA MICHNIEWICZ
mgr-inż. architekt
upr. proj. nr 7342-76/91
33-301 Nowe Sącze, ul. Mińska 1/1

ROWER I JEZDZIEC

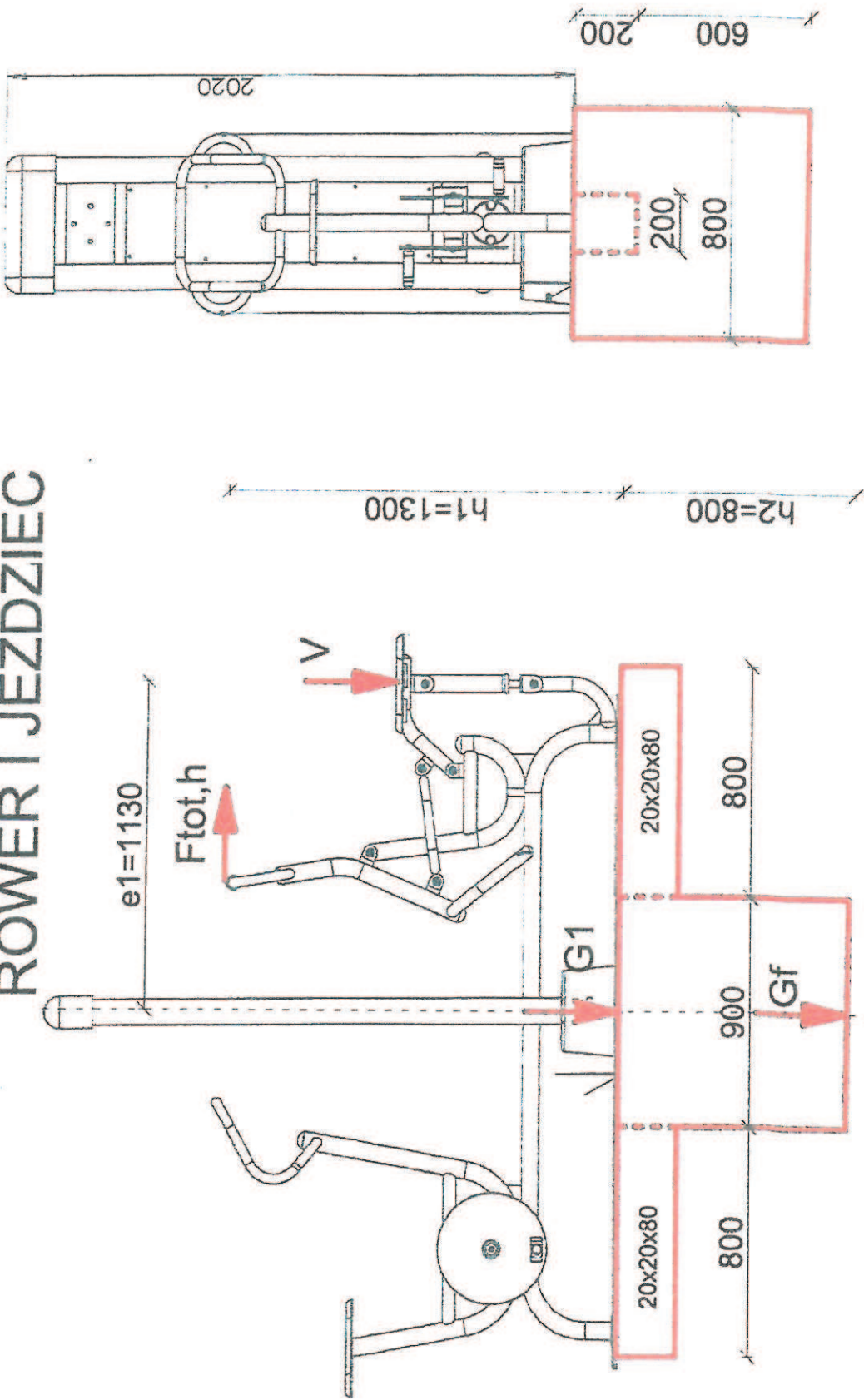

BARBAKA MICHNIEWICZ
mgr inż. architekt
ul. Piłsudskiego 73A 76/91
33-400 Nowy Sącz, ul. Młyńska 1/1

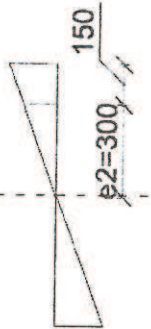

URZĄDZENIE TYPU "WIOŚLARZ"

KARTA KATALOGOWA



Wymiary urządzenia: długość 2340 mm, szerokość 1430 mm, wysokość 2020 mm.

Grupa wiekowa od 10 lat (do 14 roku życia pod opieką dorosłych).

Opis: plecy, klatka piersiowa, ramiona. Do urządzenia dołączona jest tabliczka z instrukcją.

Wymiary minimalnej strefy ochronnej to: 5340 mm na 3430 mm.

Wielkość minimalnej strefy ochronnej to 150 cm od najbardziej wysuniętej krawędzi urządzenia.

Strefy poszczególnych urządzeń nie powinny na siebie wzajemnie nachodzić.

W strefach ochronnych nie powinno być żadnych innych elementów architektury typu: drzewo, kosz, ławka, ... itp.

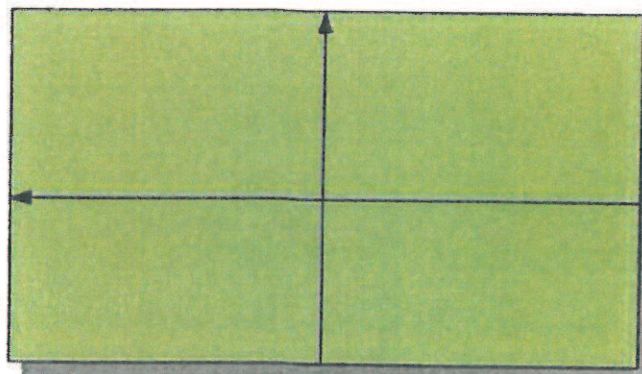

Materiał: stal ocynkowana i dwukrotnie malowana proszkowo. Główna rura konstrukcyjna pylonu średnica 2 x 90 mm x 3 mm. Pozostałe średnice 88, 60, 48 lub 32 mm, grubość ścianek 2,75 mm. Śruby osłonięte metalowymi zaślepkami. Kolorystyka urządzeń szaro/srebrno-żółta.

Certyfikaty: PN-EN 1176-1:2009, PN-EN 1176-7:2009 i PN-EN 957-1:2006

Maksymalna waga użytkownika 120 kg

BARBARA MICHNIEWICZ
mgr inż. architekt
upr. proj. nr 7342/76/91
33-310 Nowy Sącz, ul. Miłkowska 1/1

WIOŚLARZ

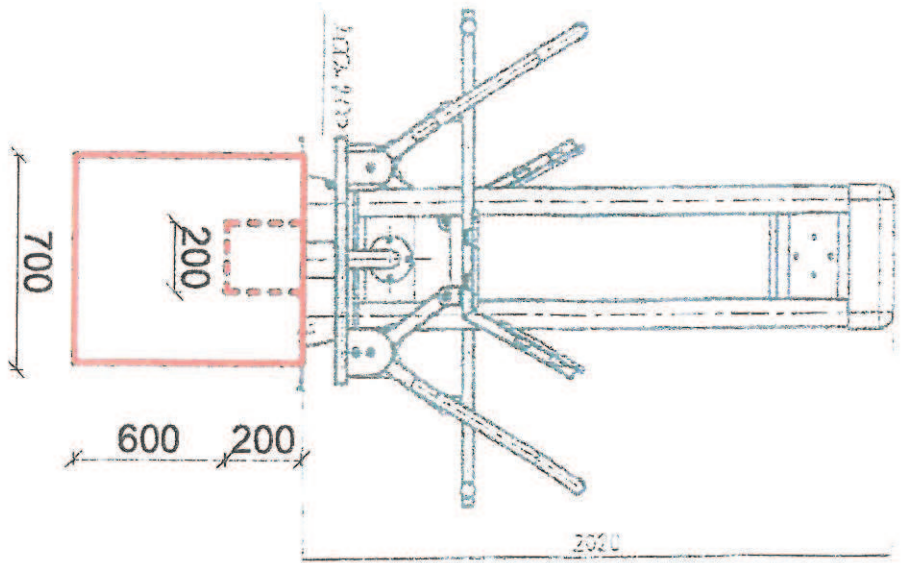
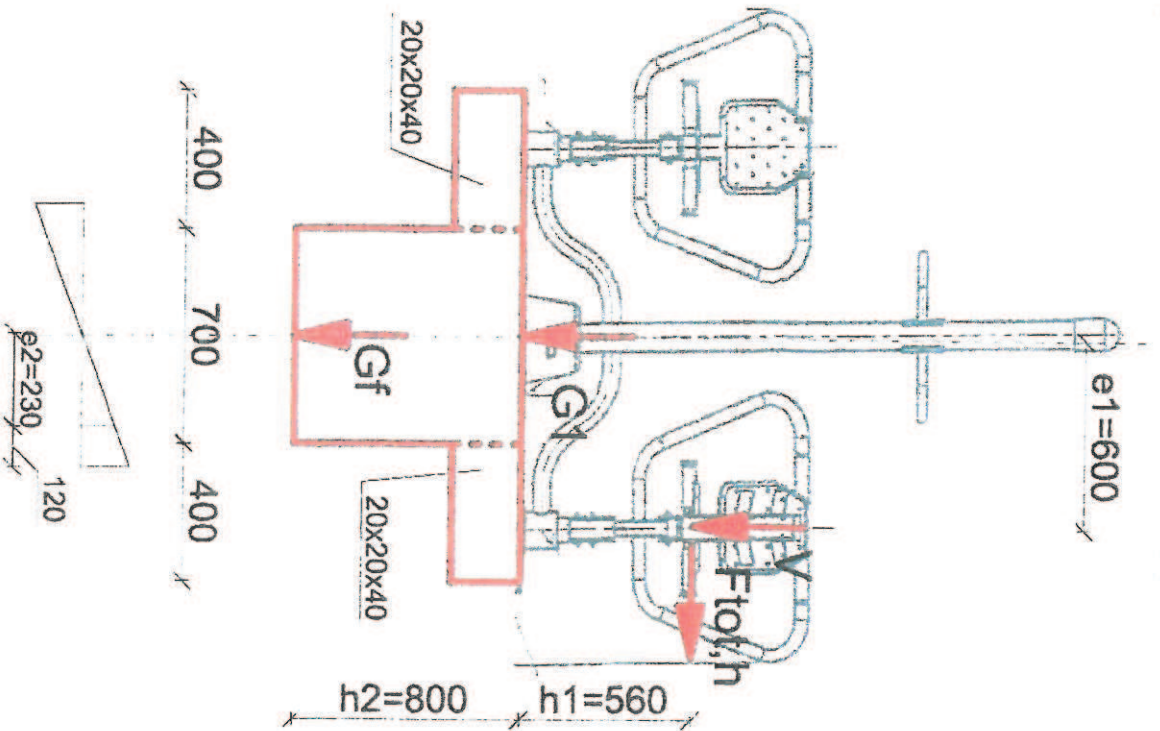

BARBARA MICHNIEWICZ
mgr inż. architekt
ul. Proj. nr 73-82 76/91
33-300 Nowy Sącz ul. Młyńska 1/1

PRZEKRÓJ POPRZECZNY
A-A
skala 1:50

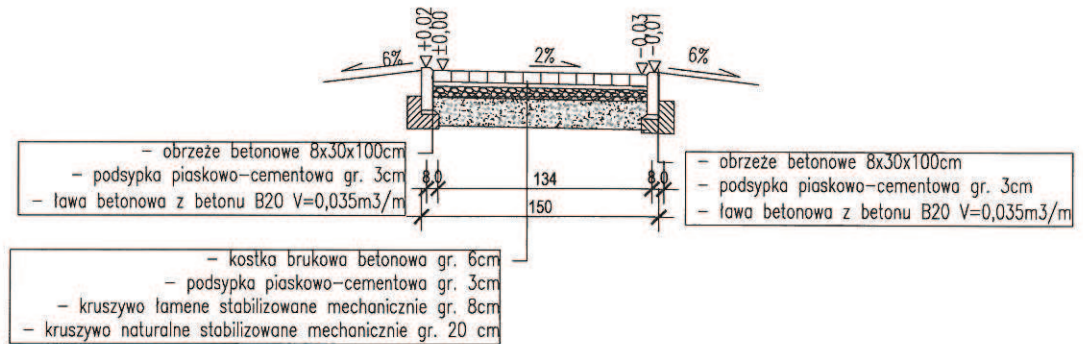

Biuro Projektów: F.U.H. PROJ-BUD 33-390 ŁĄCKO ŁĄCKO 770 (018) 4446373 proj-bud@pro.onet.pl	Nazwa Obiektu: BUDOWA SIŁOWNI ZEWNĘTRZNYCH NA TERENIE GMINY NOWY TARG"
Adres Obiektu: KLIKUSZOWA DZ. NR 2658/4, 2658/6	Investor: GMINA NOWY TARG UL. BULWAROWA 9 34-400 NOWY TARG
Skala:	Przedmiot rysunku: PRZEKRÓJ TYPOWY
Nr Rys: 02	Data: VI 2013
Projektant architektury:	Opracowanie: PROJEKT ARCHITEKTONICZNO-BUDOWLANY
	BARBARA MICHNIEWICZ mgr inż. architekt upr. proj. nr 7342 76/91 33-300 Nowy Sącz, ul. Młyńska 1/1
Opracowała: mgr inż. Urszula Rybka	

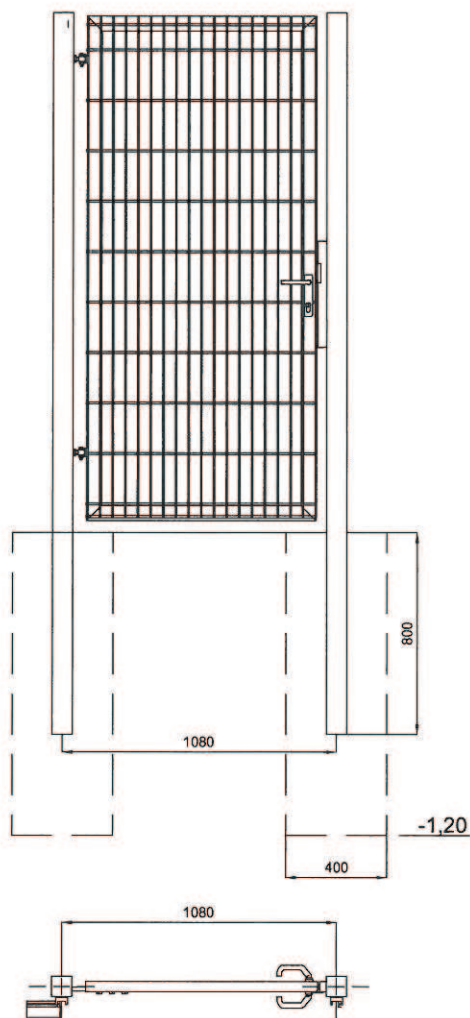

Furtka:

Panel zgrzewany z prętów stalowych pojedynczych (poziomych i pionowych), średnica drutu panela ocynkowanego ogniwo: 5,0 [mm], średnica drutu panela ocynkowanego : 5,0 [mm]. Wymiar oczek prostych: 50 x 200 [mm].
Wymiar oczek małych: 50 x 50 [mm].
Przekrój słupa 60 x 40 [mm].

Biuro Projektów: F. U. H. PROJ-BUD 33-390 ŁĄCKO ŁĄCKO 770 (018) 4446373 proj-bud@pro.onet.pl	Nazwa Obiektu: BUDOWA SIŁOWNI ZEWNĘTRZNYCH NA TERENIE GMINY NOWY TARG"	
	Adres Obiektu: KLIKUSZOWA DZ.NR 2658/4, 2658/6	
Skala:		Inwestor: GMINA NOWY TARG UL. BULWAROWA 9 34-400 NOWY TARG
Nr Rys: 03		Przedmiot rysunku: Furtka
Data: VI 2013		Opracowanie: PROJEKT ARCHITEKTONICZNO-BUDOWLANY
Projektant architektury : <div style="text-align: right;"> BARBARA MICHNIEWICZ mgr inż. architekt upr. proj. nr 7342/76/91 33-300 Nowy Sącz, ul. Miłkowska 1/1 </div>		
Opracowała: mgr inż. Urszula Rybka		



Kosz

średnica: 35cm, wysokość: 110cm, pojemność: 35l
Konstrukcja stalowa, cynkowana i malowana proszkowo.



Tablica informacyjna

wymiary: 370x60x1750mm

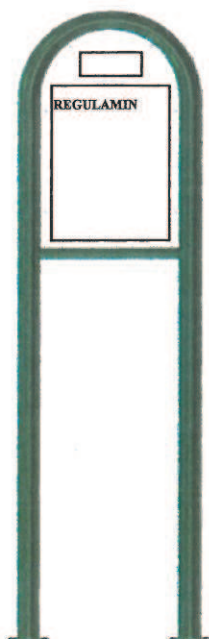

BARBARA MICHNIEWICZ
mgr inż. architekt
upr. proj. nr 734276/91
12-301 Nowy Sącz, ul. Młyńska 1/1

KARTA TECHNICZNA

Ławka

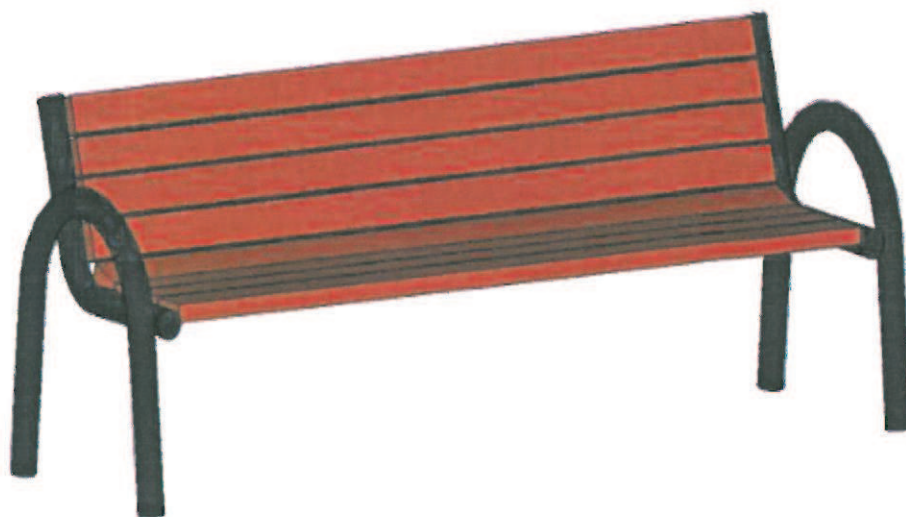

DANE TECHNICZNE:

Wymiary: 1,70 x 0,60 m

Wysokość urządzenia: 0,80 m

MATERIALY:

- stelaż metalowy malowany proszkowo (kolor czarny)
- siedzisko i oparcie z drewna liściastego, impregnowane i malowane. Kolor drewna: brąz.
- montaż poprzez betonowanie w gruncie betonem klasy B-20
- śruby ocynkowane, wkręty nierdzewne
- średnica rury metalowej 48mm

BEZPIECZEŃSTWO:

Urządzenie posiada certyfikat zgodności z normą PN-EN 1176:2009 wydany przez Biuro Badań i Certyfikacji Centralnego Ośrodka Badawczo-Rozwojowego Aparatury Badawczej i Dydaktycznej COBRABID-BBC posiadające akredytację Polskiego Centrum Akredytacji.

Wszystkie komponenty stosowane do produkcji urządzenia posiadają atesty TUV, atesty Higieniczne oraz inne – zgodnie z wymogami normy.

BARBARA MICHNEWICZ
mgr inż. architekt
upr. prof. nr 734276/91

ul. 20 Maja, Szop. ul. Włocławska 1/1

Ławka bez oparcia

Wymiary: 1,9m x 0,77m x 0,68m

Ławka drewniana na stelażu metalowym bez oparcia.

Konstrukcja stalowa wykonana z rur.

Całość cynkowana i malowana proszkowo.

Listwy drewniane wzmocniane stalowym ceownikiem, dwukrotnie malowane



URZĄD GMINY
NOWY TARG
ul. Bulwarowa 9
34-400 Nowy Targ

F.H.U. „Proj - Bud”
Alina Dąbrowska
33 - 390 Łącko 770

WYPIS
Z MIEJSCOWEGO PLANU ZAGOSPODAROWANIA
PRZESTRZENNEGO GMINY NOWY TARG
w terenach przeznaczonych do zainwestowania
- obszar Klikuszowa 06 -

Zgodnie z ustaleniami Miejscowego Planu Zagospodarowania Przestrzennego Gminy Nowy Targ w terenach przeznaczonych do zainwestowania - obszar Klikuszowa 06, zatwierdzonego uchwałą Rady Gminy Nowy Targ Nr IX/77/07 z dnia 29 października 2007 r. i ogłoszonego w Dzienniku Urzędowym Województwa Małopolskiego Nr 141/08, poz. 919 z dnia 29 lutego 2008 r.

działka oznaczona Nr ewidencyjnym **2658/4** położona w miejscowości **Klikuszowa** leży w terenie oznaczonym symbolami:

- **06.ZL2, 06.ZL3** - tereny lasów
- **06.US** - tereny sportu i rekreacji
- **KDL** - tereny dróg publicznych

Rozdział I
PRZEPISY OGÓLNE

§ 4

Ilekróć w dalszych ustaleniach jest mowa o:

- 1) **uchwale** - należy przez to rozumieć niniejszą uchwałę Rady Gminy Nowy Targ, o ile z treści przepisu nie wynika inaczej;
- 2) **planie** - należy przez to rozumieć ustalenia planu wymienione w § 1 i § 2 o ile z treści przepisu nie wynika inaczej;
- 3) **przepisach odrębnych** - należy przez to rozumieć obowiązujące przepisy ustaw wraz z aktami wykonawczymi według stanu prawnego obowiązującego na dzień uchwalenia planu. W czasie procesu realizacji planu miejscowego określone powołania w niniejszej uchwale należą do zmieniających się przepisów;
- 4) **rysunku planu** - należy przez to rozumieć graficzną część planu, stanowiącą załącznik nr 1 do niniejszej uchwały, wyrażoną na mapie zasadniczej i ewidencyjnej w skali 1:2000;
- 5) **liniach rozgraniczających** - należy przez to rozumieć linie rozgraniczające tereny o różnym przeznaczeniu lub różnych zasadach zagospodarowania;
- 6) **nieprzekraczalnych liniach zabudowy** - należy przez to rozumieć, wyznaczone na rysunku planu linie ciągłe ząbkowane, poza którymi nie można lokalizować budynków, z zastrzeżeniem § 11 ust.4;
- 7) **przeznaczeniu podstawowym** - należy przez to rozumieć rodzaj przeznaczenia, które zostało ustalone planem jako przeważające na wyznaczonym terenie, na rzecz którego należy rozstrzygać wszelkie ewentualne konflikty przestrzenne, przy zachowaniu zgodności z obowiązującymi przepisami;
- 8) **przeznaczeniu dopuszczalnym** - należy przez to rozumieć rodzaj przeznaczenia inny niż podstawowe, który dopuszczony został na wyznaczonym terenie jako uzupełnienie lub wzbogacenie przeznaczenia podstawowego na warunkach i zgodnie z proporcją określoną w planie dla terenów przeznaczonych pod zabudowę; proporcja przeznaczenia dopuszczalnego odnosi się do terenu inwestycji;
- 9) **dachu symetrycznym** - należy przez to rozumieć, że słowo „symetryczny” dotyczy spadku głównych połaci dachowych (identyczny kąt) kondygnacji poddasza, z dopuszczeniem różnych długości okapu na pozostałych kondygnacjach;
- 10) **usługach** - należy przez to rozumieć usługi realizowane ze środków niepublicznych i publicznych, w szczególności usługi gospodarcze z zakresu handlu, gastronomii, usług rzemiosła i produkcji (m.in. zakłady kuźnierskie, garbarskie, tartaki, stolarnie itp.), obiektów i urządzeń turystyki oraz usługi służące realizacji celu publicznego, polegającego na budowie, odbudowie, rozbudowie, nadbudowie obiektów dla urzędów, organów władzy lokalnej, administracji, szkół publicznych, niepublicznych i publicznych obiektów ochrony zdrowia, przedszkoli, domów opieki społecznej, placówek opiekuńczo-wychowawczych, straży pożarnej, obiektów kultury i kultu, a także inne usługi o innym charakterze (konsulting, prawne, biurowe, reklamowe itp.);
- 11) **dojazdach niewydzielonych** - należy przez to rozumieć istniejące i projektowane drogi wewnętrzne i służebne przejazdy nie wydzielone liniami rozgraniczającymi na rysunku planu, lecz niezbędne dla zapewnienia prawidłowej obsługi obiektów z zakresu przeznaczenia podstawowego i dopuszczalnego.

Przebieg tych dojazdów może być korygowany na etapie regulacji i podziału własności; dla dojazdów nie wydzielonych w planie nie istnieje konieczność przejęcia ich przez Gminę w rozumieniu Ustawy o gospodarce nieruchomościami z dnia 21 sierpnia 1997 roku (tekst jednolity Dz. U. z 2004 roku Nr 261, poz. 2603);

- 12) **wskaźniku dopuszczalnej powierzchni zabudowy terenu** - należy przez to rozumieć nieprzekraczalny parametr ustalony dla terenu o określonym przeznaczeniu, wyrażony jako procentowy udział powierzchni, która może być wykorzystana pod zabudowę, a liczony wg wzoru:

$$D = \frac{P}{T} \times 100(\%)$$

gdzie:

D = wskaźnik dopuszczalnej powierzchni zabudowy terenu,

P = suma powierzchni zabudowy terenu,

T = powierzchnia terenu inwestycji;

- 13) **wskaźniku powierzchni biologicznie czynnej** – należy przez to rozumieć parametr, wyrażony jako procentowy udział powierzchni biologicznie czynnej (w rozumieniu przepisów odrębnych) do terenu inwestycji;
- 14) **zieleni urządzonej** – należy przez to rozumieć urządzone i utrzymywane zespoły zieleni (w tym również o charakterze izolacyjnym) obejmujące: drzewa, krzewy, trawniki i kwietniki, skomponowane pod względem estetycznym i plastycznym według projektu zieleni, stanowiącego składnik planu zagospodarowania terenu w projekcie budowlanym; w tym również oznaczone na rysunku planu – tereny wzdłuż pasów drogowych (niezależnie od szpalerów drzew lokalizowanych w pasach drogowych) oraz w poszczególnych terenach – pomiędzy linią rozgraniczającą a nieprzekraczalną linią zabudowy;
- 15) **wysokości budynku** – należy przez to rozumieć wymiar liczony według przepisów odrębnych;
- 16) **teren** – należy przez to rozumieć obszar wyznaczony na rysunku planu liniami rozgraniczającymi oraz oznaczony symbolem literowym i cyfrowym, o określonym w planie przeznaczeniu, o ile z treści planu nie wynika inaczej;
- 17) **teren inwestycji** – należy przez to rozumieć teren objęty granicami projektu zagospodarowania w rozumieniu przepisów odrębnych, który obejmować może działkę, część działki lub zespół działek;
- 18) **strefie zwartego zainwestowania** – należy przez to rozumieć obszary wyznaczone na rysunku planu, w których ze względu na istniejące zainwestowanie ustalono inne niż dla pozostałych wskaźniki powierzchni zabudowy terenu i powierzchni biologicznie czynnej;
- 19) **zabudowie szeregowej** – należy przez to rozumieć rodzaj budynku mieszkalnego jednorodzinnego, o którym mowa w przepisach odrębnych; nie jest w rozumieniu planu zabudową szeregową istniejąca zwarta zabudowa pierzejowa centrów wsi, która może być uzupełniona nowymi lub rozbudowywanymi budynkami w sytuacjach plombowych – stanowiąc dopełnienie ukształtowanego układu zabudowy;
- 20) **zabudowie bliźniaczej** - należy przez to rozumieć rodzaj budynku mieszkalnego jednorodzinnego określonego w przepisach odrębnych;
- 21) **dostęp do drogi publicznej** – należy przez to rozumieć bezpośredni dostęp do tej drogi poprzez istniejący lub projektowany wjazd, albo dostęp do niej przez drogę wewnętrzną lub przez ustanowienie odpowiedniej służebności drogowej (dojazd niewydzielony);
- 22) **dominancie** – należy przez to rozumieć obiekt budowlany lub budowlę wyróżniające się swoją formą architektoniczną i gabarytem (w tym wysokością) w otaczającej przestrzeni;
- 23) **korytarz wentylacyjny** – należy przez to rozumieć strefę o niekorzystnych właściwościach bioklimatycznych powodowanych sypływem mas powietrza, dla której plan wyznacza określone warunki dla układu zabudowy i kształtowania zieleni;
- 24) **poziomie hałasu** – należy przez to rozumieć równoważny poziom dźwięku A wyrażony w decybelach (dB);
- 25) **oddziaływaniu na środowisko** – należy przez to rozumieć również oddziaływanie na zdrowie ludzi;
- 26) **systemie bezściółkowym** – należy przez to rozumieć rodzaj technologii hodowli zwierząt, w którym zanieczyszczenia odprowadzane są (grawitacyjnie) kanałem do zbiornika przeznaczonego na nieczystości, odznaczający się dużą agresywnością dla środowiska naturalnego;
- 27) **magazynowaniu odpadów** – należy przez to rozumieć czasowe przetrzymywanie lub gromadzenie odpadów przed ich transportem, odzyskiem lub unieszkodliwianiem;
- 28) **polach elektromagnetycznych** – należy przez to rozumieć pole elektryczne, magnetyczne oraz elektromagnetyczne o częstotliwościach od 0 Hz do 300 GHz.;
- 29) **ogrodzenie trwałe** - należy przez to rozumieć taki rodzaj urządzenia budowlanego, które w sposób trwały związane jest z gruntem na całej swojej długości poprzez fundament i podmurówkę;
- 30) **agroturystyka** –należy przez to rozumieć formę turystyki prowadzoną w gospodarstwach agroturystycznych związaną z wypoczynkiem na wsi, w skład których wchodzi m.in. budynek (budynki) mieszkalny, budynki inwentarskie i gospodarcze; obejmuje różnego rodzaju usługi, w tym np: zakwaterowanie, częściowe lub całonocne posiłki, wędkarstwo, jazdę konną, noclegi związane z korzystaniem ze sportów sezonowych, uczestnictwo w pracach gospodarskich i w pracach tradycyjnego rzemiosła artystycznego, w obrzędach ludowych, w przygotowywaniu potraw regionalnych itp.

§ 5

1. Plan ustala przeznaczenie terenów, w tym **przeznaczenie podstawowe** w rozumieniu § 4 ust. 1 pkt 7 oraz **przeznaczenie dopuszczalne** w rozumieniu § 4 ust. 1 pkt 8.

2. Tereny o ustalonym w planie przeznaczeniu są wydzielone na rysunku planu liniami rozgraniczającymi.

3. Grunt położony w terenie wydzielonym liniami rozgraniczającymi przeznacza się wyłącznie na cele mieszczące się w ustaleniach o przeznaczeniu podstawowym, względnie, przy dochowaniu warunków

przewidzianych uchwałą i przepisami odrębnymi, na cele określone w ustaleniach dla przeznaczenia dopuszczalnego, w proporcjach ustalonych w rozdziale III (dla terenów przeznaczonych pod zabudowę).

4. Tereny wydzielone na rysunku planu liniami rozgraniczającymi oznaczone są symbolami, zgodnie z ich rodzajem przeznaczenia określonym w § 6 i przepisami zawartymi w rozdziale III.

5. Przeznaczenia poszczególnych terenów oznaczone są na rysunku planu liczbowo i literowo w sposób następujący:

- pierwszy symbol liczbowy - oznacza obszar objęty planem zgodny z uchwałą o przystąpieniu do planu,
- występująca po nim i po kropce litera - oznacza symbol przeznaczenia terenu (zgodnie z §6),
- końcowa liczba - oznacza numer terenu, dla którego występują różnicowane warunki zagospodarowania (w wypadku braku różnicowania warunków zagospodarowania w obrębie danego przeznaczenia, końcowa liczba nie występuje).

§ 6

W tekście uchwały i na rysunku planu stosuje się następujące symbole identyfikujące tereny o różnym przeznaczeniu:

- 06.MN1 – 06.MN4** - tereny zabudowy mieszkaniowej jednorodzinnej (§ 16),
- 06.MRj1-06.MRj12** - tereny zabudowy zagrodowej i zabudowy mieszkaniowej jednorodzinnej (§ 17),
- 06.MU1-06.MU3** - tereny zabudowy mieszkaniowej jednorodzinnej z usługami (§ 18),
- 06.U1 - 06.U11** - tereny zabudowy usługowej (§ 19),
- 06.US** – tereny sportu i rekreacji (§ 20),
- 06.P1-06.P3** - tereny obiektów produkcyjnych, składów i magazynów (§ 21),
- 06.R1-06.R4** - tereny rolnicze (§ 22),
- 06.ZNn1-06.ZNn18** - tereny zieleni o szczególnym znaczeniu przyrodniczym i krajobrazowym (§ 23),
- 06.ZL1-06.ZL3** - tereny lasów oraz **06.ZLd1 – 06.ZLd3** – zalesień (§ 24),
- 06.ZP** - tereny zieleni urządzonej (§ 25),
- 06.ZI** - tereny zielni izolacyjnej (§ 26),
- 06.WS** - tereny wód powierzchniowych śródlądowych (§ 27),
- 06.W** - tereny obiektów i urządzeń infrastruktury technicznej (§ 28),
- 06.KS1, 06.KS2** - tereny parkingów obsługujących kościoł wraz z otaczającymi usługami (§ 29),
- KDGP, KDG, KDZ, KDL, KDD** - tereny dróg publicznych oraz **KDW** - tereny dróg wewnętrznych (§ 30).

Rozdział II

USTALENIA OBOWIĄZUJĄCE NA CAŁYM OBSZARZE OBJĘTYM PLANEM

§ 7

Zasady ochrony i kształtowania ładu przestrzennego

Ustala się następujące zasady ochrony i kształtowania ładu przestrzennego dla obszaru objętego planem:

- 1) kształtowanie struktury przestrzennej zgodnie z ustaleniami niniejszego planu, z uwzględnieniem istniejącego zagospodarowania;
- 2) zakaz lokalizacji nowego zainwestowania kubaturowego w terenach, na których nie zostało ono przewidziane niniejszym planem; zakaz nie dotyczy:
 - a) istniejących budynków, które przeznacza się do utrzymania, odpowiednio z możliwością: przebudowy, nadbudowy i rozbudowy, w zależności od rodzaju przeznaczenia terenu, według ustaleń szczegółowych w rozdziale III,
 - b) istniejących działek siedliskowych, gdzie dopuszcza się w uzasadnionych ekonomicznie przypadkach (np.: gospodarstwa zarejestrowane w Agencji Restrukturyzacji i Modernizacji Rolnictwa, korzystające ze środków UE, zobligowane do restrukturyzacji) uzupełnienie istniejącej zabudowy zagrodowej nowymi budynkami związanymi z produkcją rolną;
- 3) dla zabudowy, o której mowa w pkt2 lit.a i lit.b obowiązują wskaźniki, parametry przy podziałach, wskaźniki parkingowe oraz ustalenia planu w zakresie wysokości budynku, formy i geometrii dachu - jak dla zabudowy zagrodowej (MRj);
- 4) ochrona elementów wyróżniających rzeźbę i pokrycie terenu poprzez:
 - a) kształtowanie nowej zabudowy w dostosowaniu do charakterystycznych cech lokalnych krajobrazu w celu harmonijnego wkomponowania nowych elementów zagospodarowania w otoczenie,
 - b) ochronę wartościowych egzemplarzy drzewostanu poprzez trwałe wpisanie w otoczenie realizowanej nowej zabudowy i zagospodarowania terenu,
 - c) formowanie nowych budynków oraz obiektów kubaturowych i inżynierskich w nawiązaniu do elementów miejscowej tradycji budowlanej regionu kulturowego Podhala,
- powyższe zasady znajdują swoje rozwinięcie w rozdziale III;
- 5) zakaz lokalizacji obiektów handlowych – o powierzchni sprzedaży powyżej 2000m²;
- 6) wyklucza się realizację wolnostojących reklam poza obszarami zabudowanymi z zastrzeżeniem §14 ust.7;
- 7) w przypadkach uzasadnionych kształtem i wielkością działki lub istniejącym zagospodarowaniem, dopuszcza się zabudowę działki w odległości 1,5m od granicy działki lub bezpośrednio przy granicy z jednoczesnym uwzględnieniem pochyleń połaci dachowych w kierunku innym niż w kierunku granicy działki w stosunku do której dopuszczono zmniejszenie odległości zabudowy, przy zachowaniu pozostałych norm i standardów wyznaczonych planem w dostosowaniu do uwarunkowań wynikających ze stanu istniejącego, stref wyznaczonych w § 9 i przepisów odrębnych, a także ochrony interesu osób trzecich; za uzasadnione przypadki uznaje się: nieregularny kształt działki i warunki wynikające z zainwestowania na sąsiednich działkach;
- 8) ze względu na istniejące zainwestowanie, podziały geodezyjne, tradycyjny charakter zabudowy i ukształtowanie terenu ustala się **strefę zwartego zainwestowania** o zasięgu przedstawionym na rysunku planu, w której dopuszcza się zwiększenie wskaźnika powierzchni zabudowy terenu „D”, o którym mowa w

- §4 pkt 12 o 20% (D+20%); zwiększenie wskaźnika powierzchni zabudowy pozwala tym samym na proporcjonalne zmniejszenie wskaźnika powierzchni biologicznie czynnej;
- 9) dla ustalonych w planie terenów zabudowy położonych w sąsiedztwie lasów należy zachować odległość budynków od granicy lasu na podstawie przepisów odrębnych;
 - 10) przy dokonywaniu zalesień należy zachować odległość od zadrzewień do zabudowy według przepisów odrębnych;
 - 11) przy opracowaniu zagospodarowania terenu dla obszarów przylegających do terenów linii kolejowych i terenów kolejowych stanowiących tereny zamknięte w rozumieniu przepisów odrębnych, należy uwzględnić wymagania i warunki według przepisów odrębnych;
 - 12) w zakresie ochrony przeciwpożarowej, w tym projektowanego zaopatrzenia w wodę oraz dojazdów przeciwpożarowych należy zachować warunki zgodne z przepisami odrębnymi.

§ 8

Zasady ochrony środowiska, przyrody i krajobrazu kulturowego

1. W zakresie zasad ogólnych:

- 1) ustala się nakaz przestrzegania zasad zrównoważonego rozwoju i ochrony środowiska we wszelkich poczynaniach inwestycyjnych, w tym konieczność ochrony przed zainwestowaniem zagrażającym obszarom ciągów i punktów widokowych o szczególnych walorach krajobrazowych;
- 2) ustala się nakaz kształtowania zabudowy w dostosowaniu do cech tradycyjnego budownictwa regionu Podhala, (jako element utrzymania tożsamości kulturowej gminy);
- 3) zasady ochrony środowiska, przyrody, krajobrazu kulturowego określone są w ustalonych planem: strefie „J” ochrony krajobrazu i przyrody, obszarze o szczególnym znaczeniu przyrodniczym „P”, terenach korytarzy wentylacyjnych; warunki zagospodarowania, w tym zakazy, nakazy i dopuszczenia, określono w ust. 2;
- 4) wprowadza się zakaz lokalizacji obiektów kubaturowych w terenach eksponowanych w krajobrazie;
- 5) ustala się, że ochrona wód, gleby i ziemi przed zanieczyszczeniem w związku z prowadzeniem gospodarki rolnej odbywać się będzie poprzez:
 - budowę filtrów biologicznych wzdłuż cieków wodnych,
 - uwzględnienie innych potrzeb w zakresie ochrony powietrza, wód, gleby, ziemi, ochrony przed hałasem, wibracjami i polami elektromagnetycznymi;
- 6) ustala się nakaz utrzymania czystości wód polegający na korzystaniu z ich zasobów zgodnie z przepisami odrębnymi;
- 7) ustala się konieczność wyposażenia terenów budowlanych w sieci i urządzenia infrastruktury technicznej;
- 8) ustala się zasadę odbioru odpadów w systemie zorganizowanym pod nadzorem gminy lub na podstawie indywidualnych umów z odbiorcą odpadów; zasada ta jest uszczegółowiona w rozdziale IV.

2. W celu ochrony krajobrazu i przyrody:

- 1) ustanawia się **strefę „J” ochrony krajobrazu i przyrody** obejmującą obszar chronionego krajobrazu stanowiący część Południowomałopolskiego Obszaru Chronionego Krajobrazu wyznaczonego rozporządzeniem Nr 92/06 Wojewody Małopolskiego z dnia 24 listopada 2006r. (Dz. Urz. Woj. Małopolskiego Nr 806, poz. 4862). Zasięg strefy „J” nie jest określony na rysunku planu granicami, gdyż Południowomałopolski Obszar Chronionego Krajobrazu wykracza poza granice planu (cały obszar gminy Nowy Targ objęty jest Południowomałopolskim Obszarem Chronionego Krajobrazu). W strefie „J” obowiązują zakazy, nakazy i zwolnienia z zakazów ustalone w rozporządzeniu Nr 92/06 Wojewody Małopolskiego, w tym:
 - a) zakaz realizacji przedsięwzięć mogących znacząco oddziaływać na środowisko, w rozumieniu art. 51 ustawy z dnia 27 kwietnia 2001r. – Prawo ochrony środowiska, przy czym zakaz ten nie dotyczy realizacji przedsięwzięć, dla których przeprowadzona procedura oceny oddziaływania na środowisko wykazała brak niekorzystnego wpływu na przyrodę Południowomałopolskiego Obszaru Chronionego Krajobrazu,
 - b) zakaz wydobywania do celów gospodarczych skał, w tym torfu, oraz skamieniałości, w tym kopalnych szczątków roślin i zwierząt a także minerałów; zakaz nie dotyczy obszarów, na których na podstawie koncesji wydanych w oparciu o ustawę z dnia 4 lutego 1994r. – Prawo geologiczne i górnicze dopuszczono wydobywanie skał do celów gospodarczych,
 - c) zakaz wykonywania w strefie „J” prac ziemnych trwale zniekształcających rzeźbę terenu, z wyjątkiem prac związanych z zabezpieczeniem przeciwpowodziowym lub przeciwsuwiskowym lub utrzymaniem, budową, odbudową, naprawą lub remontem urządzeń wodnych; zakaz nie dotyczy wykonywania koniecznych prac ziemnych bezpośrednio związanych z realizacją dopuszczalnych na podstawie ustaleń niniejszego planu, robót budowlanych,
 - d) zgodnie z § 3 ust. 5 pkt 1 lit. b) rozporządzenia Nr 92/06 Wojewody Małopolskiego zakaz budowania obiektów budowlanych w pasie szerokości 25m od linii brzegów rzek, jezior i innych zbiorników wodnych, z wyjątkiem urządzeń wodnych oraz obiektów służących prowadzeniu racjonalnej gospodarki rolnej, leśnej lub rybackiej nie dotyczy budowania nowych obiektów budowlanych w terenach dopuszczających w pojedynczych przypadkach budowę takich obiektów na podstawie ustaleń niniejszego planu, którego projekt został uzgodniony z Wojewodą Małopolskim w trybie ustawy z dnia 16 kwietnia 2004r. o ochronie przyrody w związku z ustawą z dnia 23 marca 2003r. o planowaniu i zagospodarowaniu przestrzennym;
- 2) zabrania się grodzenia nieruchomości przyległych do powierzchniowych wód publicznych w odległości mniejszej niż 1,5m od linii brzegu, a także zakazywania lub uniemożliwiania przechodzenia przez ten obszar;
- 3) wyznacza się **obszar o szczególnym znaczeniu przyrodniczym „P”** o zasięgu określonym na rysunku planu; granice obszaru obejmują tereny lasów, zalesień, trwałych użytków zielonych, dolin rzecznych, potoków i cieków wraz z zielenią towarzyszącą, inne obszary trwałych powiązań między kompleksami zieleni urządzonej i nieurządzonej; na wyznaczonym obszarze obowiązują następujące ustalenia:
 - a) zakaz lokalizacji wysypisk śmieci, melioracji i naruszania stosunków wodnych poprzez działania inwestycyjne, lokalizacji parkingów powyżej 20 stanowisk,

- b) możliwość dokonywania zalesień i zadrzewień,
 - c) zakaz realizacji ogrodzeń trwałych na podmurówkach, dopuszcza się wyłącznie realizację ogrodzeń ekologicznych w formie żywopłotów oraz ażurowych konstrukcji drewnianych, umożliwiających przemieszczanie się dziko żyjącej małej zwierzyny; zakaz nie dotyczy istniejących siedlisk;
- 4) w terenach korytarza wentylacyjnego wzdłuż doliny Lepietnicy, którego przebieg został pokazany na rysunku planu obowiązują następujące ustalenia:
- a) nową zabudowę należy lokalizować równolegle do doliny rzecznej; nie dotyczy to lokalizacji zabudowy w przypadkach, gdy istniejące parametry i układ działek względem doliny (prostopadły) nie pozwalają na lokalizację budynków równolegle do doliny rzecznej,
 - b) zakaz lokalizacji obiektów będących źródłem zanieczyszczeń powietrza,
 - c) kształtowanie zespołu zieleni z przewagą zieleni niskiej, przy ograniczaniu zieleni wysokiej.
3. Ustalenia wynikające z potrzeb ochrony środowiska - w zakresie warunków ekologicznych, wprowadzania gazów lub pyłów do powietrza, emisji hałasu oraz wytwarzania pól elektromagnetycznych:
- 1) zakaz lokalizacji inwestycji - przedsięwzięć, mogących znacząco oddziaływać na środowisko, z wyłączeniem przypadków, o których mowa w ust.2 pkt 1 lit. a);
 - 2) dla istniejącego i wprowadzanego programu usługowego i produkcyjnego oraz innych obiektów działalności gospodarczej ustala się konieczność, by uciążliwość związana z prowadzeniem działalności przez poszczególne podmioty zamykała się w granicach terenu, do którego prowadzący instalacje ma tytuł prawny i nie powodowała przekroczenia standardów jakości środowiska poza tym terenem;
 - 3) w przypadku istniejących obiektów usługowych, produkcyjnych oraz innych obiektów, których działalność przekracza powszechnie obowiązujące normy wymagana jest realizacja urządzeń i instalacji skutecznie je redukujących względnie dokonanie zmiany technologii ograniczających emisje;
 - 4) w terenach przeznaczonych w planie pod zabudowę mieszkaniową obowiązuje zakaz działalności produkcyjnej i usługowej sprzecznej z charakterem przeznaczenia podstawowego terenu, z wyłączeniem rodzajów działalności tradycyjnych dla danej miejscowości, z zastrzeżeniem ust.2 pkt 1 lit. a);
 - 5) ustala się, że dla terenów, na których zostanie stwierdzone przekroczenie dopuszczalnych poziomów hałasu, wymagana jest realizacja zabezpieczeń technicznych (szpalery drzew, kurtyny i ekrany akustyczne, nowe rozwiązania techniczne) w celu obniżenia emitowanego poziomu hałasu do dopuszczalnego.
4. W obszarze gminy na podstawie ustawy Prawo ochrony środowiska wskazuje się tereny wyznaczone niniejszym planem dla poszczególnych rodzajów przeznaczenia, dla których określone zostały dopuszczalne poziomy hałasu; dla tych terenów należy przyjmować poziom hałasu ustalony dla przeznaczenia przeważającego:
- 1) jak dla zabudowy mieszkaniowej – **MN, MRJ**;
 - 2) jak dla terenów przeznaczonych na cele rekreacyjno – wypoczynkowe – **US**;
 - 3) jak dla terenów przeznaczonych na cele mieszkaniowo – usługowe – **MU**;
 - 4) dla pozostałych rodzajów terenów, zgodnie z przepisami odrębnymi nie określa się dopuszczalnego poziomu hałasu w środowisku; wyjątek stanowią budynki przeznaczone na stały lub czasowy pobyt dzieci i młodzieży w ramach przeznaczenia **U**, dla których ustalono dopuszczalny poziom hałasu jak dla terenów przeznaczonych pod budynki związane ze stałym lub czasowym pobytem dzieci i młodzieży.

§ 9

Zasady ochrony dziedzictwa kulturowego i zabytków

1. W zakresie **strefy „A” ścisłej ochrony konserwatorskiej** ustala się:
- 1) ustala się i wyznacza na rysunku planu **strefę „A” ścisłej ochrony konserwatorskiej** wokół obiektów, zespołów bądź założeń zabytkowych o wybitnej wartości kulturowej i krajobrazowej;
 - 2) na terenach objętych **strefą „A”** obowiązuje zakaz lokalizacji nowych obiektów kubaturowych, nie będących uzupełnieniem czy kontynuacją istniejącego układu przestrzennego; działalność inwestycyjna możliwa jest wyłącznie zgodnie ze szczegółowymi wytycznymi konserwatorskimi i pod nadzorem Wojewódzkiego Konserwatora Zabytków; preferowane są działania rekonstrukcyjne odnośnie formy i gabarytów obiektów;
 - 3) w obrębie **strefy „A”** obowiązuje nadrzędność zagadnień ochrony konserwatorskiej nad innymi zagadnieniami występującymi w tym obszarze.
2. W zakresie Gminnej Ewidencji Obiektów Zabytkowych ustala się:
- 1) wszelkie działania inwestycyjne i remontowe budynków i zespołów ujętych w aktualnej na dany czas **Gminnej Ewidencji Obiektów Zabytkowych** wraz z bezpośrednim otoczeniem (dotyczy to działek graniczących z obiektem wpisanym do Ewidencji) podlegają nadzorowi Wojewódzkiego Konserwatora Zabytków, zgodnie z przepisami odrębnymi (dotyczy to: rozbiórki budynków, rozbudowy i przebudowy budynków, działań względem zmiany zagospodarowania otoczenia budynków, w tym zmiany w zieleni towarzyszącej budynkom);
 - 2) przez **Gminną Ewidencję Obiektów Zabytkowych** należy rozumieć wykaz obiektów o cechach zabytkowych opracowany przez Urząd Gminy Nowy Targ w ramach aktualizacji dawnej wojewódzkiej ewidencji obiektów zabytkowych, w oparciu o instrukcję Krajowego Ośrodka Badań i Dokumentacji Zabytków w Warszawie dostarczoną Urzędowi Gminy pismem znak: OZNT – I/AZ/345/05 z dnia 06.09.2005r. i uzgodniony z Wojewódzkim Urzędem Ochrony Zabytków.
3. Ustala się i wyznacza na rysunku planu **strefę „D” dominacji zabudowy tradycyjnej – obiektów wysokiej wartości**, obszarów o zachowanym historycznym układzie ruralistycznym z występującą zabudową zabytkową i tradycyjną. **Strefa „D” nie jest strefą ochrony konserwatorskiej w rozumieniu przepisów odrębnych**; w strefie tej obowiązują następujące ustalenia:
- 1) **strefą „D”** objęto obszary lub układy przestrzenne, gdzie wartości zabytkowe nie dominują bezwzględnie. Na terenach objętych tą strefą ochronie podlegają obiekty figurujące w Gminnej Ewidencji Obiektów Zabytkowych, o której mowa w ust. 2 i rejestrze zabytków, oraz zasadnicze elementy układu drogowego i grupy zieleni związanej z tymi obiektami. Działalność inwestycyjną można prowadzić zgodnie z zasadami integracji konserwatorskiej, to jest:
 - a) zachowania i kontynuacji historycznych układów ruralistycznych wsi,
 - b) ochronie istniejących obiektów zabytkowych,

- c) nawiązanie formą, detalem architektonicznym i rozplanowaniem nowej zabudowy do zabudowy tradycyjnej;
- 2) **w obrębie strefy „D”** ustala się:
- zachowanie historycznych zespołów osiedleńczych wraz z siecią drożną i istniejącą zielenią wysoką,
 - zachowanie zasadniczych elementów historycznego rozplanowania ulic i placów,
 - przebudowę obiektów dysharmonijnych,
 - stosowane materiały budowlane winny nawiązywać swoim wyglądem do materiałów tradycyjnych,
 - dopuszcza się adaptację istniejących obiektów do nowej funkcji pod warunkiem utrzymania ich charakteru;
- 3) w strefie „D” nadzorem Wojewódzkiego Konserwatora Zabytków objęta jest wyłącznie działalność inwestycyjna dotycząca obiektów wpisanych do rejestru i Gminnej Ewidencji Obiektów Zabytkowych oraz ich bezpośrednio przylegającego (sąsiadującego) otoczenia; działalność inwestycyjna na innych terenach w tej strefie nie jest objęta nadzorem konserwatorskim, ale podlega wymogom, o których mowa w pkt 1 i 2.
4. Ustala się **strefę „OW” ochrony archeologicznej** i określa jej zasięg na rysunku planu. Na terenie objętym strefą „OW” ochrony archeologicznej znajduje się ustalone na podstawie specjalistycznych badań stanowisko archeologiczne, wpisane do rejestru zabytków nieruchomości województwa – nr rejestru: 114-57/5. Stanowiska archeologiczne są przeznaczone do trwałego zachowania. W granicach stanowisk archeologicznych podejmowanie działań zmierzających do zmiany dotychczasowego zagospodarowania lub prowadzenia na ich obszarze prac ziemnych lub budowlanych może być dopuszczalne, jedynie po ich uprzednim przebadaniu metodami wykopaliskowymi, stosownie do przepisów odrębnych w uzgodnieniu z odpowiednimi służbami konserwatorskimi.
- W przypadku zlokalizowania nowych stanowisk archeologicznych, należy podjąć działania w oparciu o przepisy odrębne.

§ 10

Wymagania wynikające z potrzeb kształtowania przestrzeni publicznych

1. W celu zaspokojenia potrzeb mieszkańców i poprawy jakości ich życia oraz kontaktów społecznych ustala się, że lokalne przestrzenie publiczne kształtowane są w obszarach istniejącej i projektowanej koncentracji usług oraz wzdłuż głównych tras komunikacji kołowej i ciągów pieszych.

2. Jako zasady zagospodarowania terenu ustala się:

- realizację chodników;
- realizację zatok postojowych dla samochodów, zgodnie z przyjętymi wskaźnikami;
- realizację pasów zieleni urządzonej lub skwerów wzdłuż chodników;
- realizację usług wbudowanych w parterach budynków;
- wprowadzenie obiektów małej architektury (ławki, budki telefoniczne, itp.);
- zachowanie istniejącego drzewostanu.

§ 11

Parametry i wskaźniki kształtowania zabudowy oraz zagospodarowania terenu, w tym linie zabudowy, gabaryty obiektów i wskaźniki zabudowy terenu

1. Forma i gabaryty budynków powinny nawiązywać do form architektury tradycyjnej, miejscowej dla zapewnienia ciągłości w kształtowaniu architektury regionalnej, charakterystycznej dla Podhala. Działania te mają na celu zachowanie cech charakterystycznych oraz utrzymanie odrębności regionu. Dopuszcza się możliwość wprowadzenia rozwiązań architektonicznych uwzględniających nowoczesne technologie w zakresie formy budynku jak i kształtowania sylwety dachu przy zachowaniu wysokości budynku, określonych dla poszczególnych typów zabudowy w rozdziale III.

2. **Wysokość zabudowy**, została określona, dla poszczególnych typów zabudowy, w rozdziale III.

3. **Wskaźniki dopuszczalnej powierzchni zabudowy terenu oraz wskaźniki powierzchni biologicznie czynnej** zostały określone w rozdziale III.

4. **Na rysunku planu wyznaczono nieprzekraczalne linie zabudowy**, poza którymi nie można lokalizować budynków; w strefie zwartego zainwestowania jako wyjątek od tej zasady dopuszcza się lokalizację budynków w terenie pomiędzy nieprzekraczalną linią zabudowy a linią rozgraniczającą drogi, wyłącznie w przypadkach, gdy istniejące w sąsiedztwie budynki są usytuowane pomiędzy tymi liniami i pod warunkiem, że lokalizacja nowego budynku nawiązywać będzie do linii wyznaczonej przez budynki istniejące.

5. Na obszarze objętym planem obowiązuje zakaz realizacji zabudowy szeregowej, z zastrzeżeniem §4 ust.1 pkt 19.

6. W wyznaczonych na rysunku planu strefach zwartego zainwestowania dopuszcza się w sytuacjach plombowych możliwość uzupełnienia istniejącej zabudowy pierzejowej centrów wsi (nie będącej zabudową szeregową w rozumieniu planu) nowymi lub rozbudowywanymi obiektami, które stanowiąc będą dopełnienie ukształtowanego układu zabudowy. Dla zabudowy uzupełniającej istniejącą pierzeję wskaźniki dopuszczalnej powierzchni zabudowy i powierzchni biologicznie czynnej, jak również parametry działek przy dokonywaniu podziałów geodezyjnych należy dostosować do wskaźników i parametrów zabudowy pierzejowej istniejącej.

7. Geometrię oraz pokrycie dachu należy kształtować w nawiązaniu do tradycyjnej architektury regionu Podhala.

1) Na całym terenie objętym planem ustala się:

- nachylenie połaci dachowych (z wyjątkiem budynków usługowych, produkcyjnych i składowych) – od 40° do 53°,
- dach dwuspadowy lub wielospadowy (pólszczytowy),
- zakaz realizacji dachów asymetrycznych, dachów z kalenicą przesuniętą w pionie oraz otwierania połaci dachowych na całej długości,
- obowiązek stosowania materiałów budowlanych nawiązujących swoim wyglądem do materiałów tradycyjnych, ciemnej kolorystyki dachów oraz tradycyjnego dla regionu detalu budowlanego, tradycyjnego zdobnictwa ciesielskiego, stolarskiego, kowalskiego;

- 2) Na całym terenie objętym planem dopuszcza się:
 - a) w przypadku rozbudowy i dobudowy do istniejących budynków o dachu jednospadowym - formę dachu oraz kąt spadku dachu w dostosowaniu do budynku istniejącego,
 - b) dachy jednospadowe – dla budynków gospodarczych, inwentarskich, garażowych,
 - c) dla obiektów zabudowy produkcyjnej i składowej oraz dla obiektów gospodarczych, handlowo-usługowych, stacji paliw - dachy o spadkach poniżej 30⁰,
 - d) instalowanie na dachach kolektorów słonecznych,
 - e) realizację ogrodów zimowych przeszklonych wkomponowanych w bryłę budynku.

§ 12

Granice i sposoby zagospodarowania terenów lub obiektów podlegających ochronie, ustalonych na podstawie odrębnych przepisów, w tym terenów narażonych na niebezpieczeństwo powodzi oraz zagrożonych osuwaniem się mas ziemnych

1. Wyznacza się **obszary „O”** obejmujące wyznaczone na rysunku planu:
 - **obszary zagrożone osuwaniem się mas ziemnych,**
 - **obszary predysponowane do występowania ruchów osuwiskowych.**
2. W obszarach zagrożonych osuwaniem się mas ziemnych oraz obszarach predysponowanych do występowania ruchów osuwiskowych obowiązują następujące ustalenia:
 - 1) dla wyznaczonych w planie terenów zabudowy położonych w obszarach zagrożonych osuwaniem się mas ziemnych oraz predysponowanych do występowania ruchów osuwiskowych należy ustalić geotechniczne warunki posadowienia obiektów budowlanych zgodnie z przepisami rozporządzenia Ministra Spraw Wewnętrznych i Administracji w sprawie ustalania geotechnicznych warunków posadowienia obiektów budowlanych;
 - 2) istniejące w obszarach „O” budynki na terenach nie przeznaczonych w planie pod zabudowę pozostawia się do utrzymania, z możliwością remontów oraz rozbudowy /np. wiatrołap, zewnętrzna klatka schodowa, ganek, pomieszczenia sanitarne itp./ pod warunkiem ustalenia geotechnicznych warunków posadowienia obiektów budowlanych, zgodnie z przepisami rozporządzenia Ministra Spraw Wewnętrznych i Administracji w sprawie ustalania geotechnicznych warunków posadowienia obiektów budowlanych;
 - 3) głównymi formami przeznaczenia i użytkowania gruntów w ramach strefy są zalesienia lub uprawy sadownicze.
3. Wprowadza się na podstawie „Studium określającego granice obszarów bezpośredniego zagrożenia powodzią dla terenów nieobwałowanych w zlewni górnego Dunajca” **obszary zagrożone powodzią „ZZ”** obejmujące **obszary bezpośredniego zagrożenia powodzią**, których zasięg wyznaczają granice zalewów wody stuletniej Q1% dla potoku Lepietnica.
4. W zakresie ochrony **obszarów zagrożonych powodzią „ZZ”** obowiązują następujące ustalenia na obszarach **bezpośredniego zagrożenia powodzią, których** zasięg został ustalony na rysunku planu:
 - 1) obowiązują zakazy, nakazy, ograniczenia i dopuszczenia określone w przepisach odrębnych dotyczących ochrony przed powodzią;
 - 2) istniejące obiekty pozostawia się do utrzymania z możliwością przeprowadzenia remontów.
5. W celu zapewnienia ochrony osób i mienia wyznacza się **teren górniczy złoża Klikuszowa „G”** stanowiący obszar występowania szkodliwych wpływów od prowadzonej działalności górniczej, o zasięgu określonym na rysunku planu, gdzie obowiązują następujące ustalenia:
 - 1) ze względu na możliwość występowania szkodliwych wpływów wynikających z prowadzonej działalności eksploatacyjnej złoża „Klikuszowa” nakazuje się w rozwiązaniach projektowych uwzględnienie wymogów indywidualnych w zakresie:
 - a) sposobu posadowienia budynków (w tym fundamentowania, ewentualne dylatacji),
 - b) konstrukcji ścian i stropów,
 - c) ewentualnych innych zaleceń specjalistycznych, na podstawie przepisów odrębnych;
 - 2) masy ziemno-skalne powstające w związku z eksploatacją złoża piaskowców „Klikuszowa” będą gromadzone na zwałowiskach zlokalizowanych w granicach własności przedsiębiorcy.
6. Ustala się **pasie izolujące tereny cmentarne od innych terenów „S”** o zasięgu określonym na rysunku planu, na podstawie rozporządzenia Ministra Gospodarki Komunalnej z dnia 25 sierpnia 1959r. w sprawie określenia, jakie tereny pod względem sanitarnym są odpowiednio na cmentarze, w obrębie których obowiązują ustalenia, że zabudowania mieszkalne, zakłady produkujące środki spożywcze, zakłady żywienia zbiorowego bądź zakłady przechowujące środki spożywcze oraz studnie, źródła i strumienie służące do czerpania wody do spożycia należy lokalizować w odległości co najmniej 150m od granic cmentarza; odległość to może być zmniejszona do 50m pod warunkiem, że teren w granicach od 50m do 150m odległości od cmentarza posiada sieć wodociagową i wszystkie budynki korzystające z wody są do tej sieci podłączone. W obrębie pasów izolujących tereny cmentarne „S” od innych terenów ustala się:
 - 1) istniejące obiekty kubaturowe przeznacza się do utrzymania, z możliwością ich przebudowy i remontów;
 - 2) zielen jako preferowaną formę użytkowania gruntów;
 - 3) w sytuacji braku wodociągu obsługującego zabudowę, odległość zabudowy od granicy terenów cmentarnych nie może być mniejsza niż 150 m.

§ 13

Zasady i warunki podziału nieruchomości objętych planem miejscowym

1. Warunki i zasady podziału nieruchomości zostały ustalone w przepisach planu w rozdziale III, dla poszczególnych terenów przeznaczonych pod zabudowę.
2. Nie ustala się parametrów (powierzchni i szerokości) dla podziałów nieruchomości dokonywanych w celu realizacji zamierzeń inwestycyjnych z zakresu komunikacji i infrastruktury technicznej. W takich przypadkach przy dokonywaniu podziałów należy przyjmować parametry dla wydzielanych działek dostosowane do potrzeb inwestycji.

3. Dopuszcza się podział na działki o innych parametrach niż podane w rozdziale III pod warunkiem, że nie spowoduje to naruszenia ładu przestrzennego w tym rejonie, a zabudowa działki nie naruszy przepisów Prawa budowlanego i rozporządzeń wykonawczych oraz że tolerancja przekroczenia granicznych wielkości działek nie wyniesie więcej niż 20%.

4. Podział nieruchomości winien zapewnić dostęp nowopowstałych działek do drogi publicznej z uwzględnieniem wymogów zawartych w przepisach odrębnych.

5. W strefach zwartego zainwestowania, w sytuacjach plombowych, parametry działek przy dokonywaniu podziałów należy dostosować do parametrów podziałów istniejących.

§ 14

Zasady przebudowy, rozbudowy i budowy systemów komunikacji

1. Dla dróg projektowanych oraz przebudowy dróg istniejących z podniesieniem ich klasy w sytuacjach ich skrzyżowań z uzbrojeniem magistralnym należy uzyskać warunki przebudowy w jednostkach eksploatujących tę magistralę (dotyczy szczególnie gazociągów wysokoprężnych).

2. Ogródnienia w terenach zabudowanych i przewidzianych planem do zabudowy należy lokalizować w linii rozgraniczającej drogi albo w pasie terenu między linią rozgraniczającą drogi a nieprzekraczalną linią zabudowy.

3. Ustala się minimalne odległości budynków od zewnętrznej krawędzi jezdni dla poszczególnych klas ulic:

- 1) od drogi krajowej (klasy GP) - 30m;
- 2) od drogi krajowej (klasy GP/G) – 25m;
- 3) dla drogi krajowej (klasy GP/Z) – 10m;
- 4) od drogi powiatowej (klasy Z lub L) - 8m;
- 5) od drogi gminnej (klasy D) - 6m;
- 6) od drogi wewnętrznej (KDW) - 5m.

4. Wyznacza się strefę ponadnormatywnych oddziaływań komunikacyjnych od drogi krajowej KDGP z zakazem wprowadzania nowej zabudowy oraz rozbudowy istniejącej. Zasięg strefy przedstawia rysunek planu.

5. Dla istniejącej drogi nr 47, na odcinkach tej drogi w miejscowości Klikuszowa, określonych na rysunku planu wprowadza się następujące ustalenia:

- 1) odcinek południowy otrzymuje oznaczenie symbolem KDGP/KDG – co oznacza, że do czasu oddania do użytkowania nowej drogi krajowej GP o innym niż dotychczas przebiegu, odcinek ten jest drogą krajową o klasie GP, a po oddaniu do użytkowania drogi krajowej po nowej trasie i ustaleniu kategorii dla tego odcinka – będzie to droga o klasie G;
- 2) odcinek północny otrzymuje oznaczenie symbolem KDGP/KDZ - co oznacza, że do czasu oddania do użytkowania nowej drogi krajowej GP o innym niż dotychczas przebiegu, odcinek ten jest drogą krajową o klasie GP, a po oddaniu do użytkowania drogi krajowej po nowej trasie i ustaleniu kategorii - droga dla tego odcinka będzie to droga o klasie Z;
- 3) po oddaniu do użytkowania drogi krajowej po nowej trasie – odcinek drogi KDD, wydzielony i oznaczony na rysunku planu symbolem KDD1, będzie funkcjonował jako włączenie do dotychczasowej drogi krajowej, po obniżeniu jej klasy z obecnej KDGP.

6. Lokalizacja usług w terenach mieszkalnych wzdłuż drogi krajowej może wymagać dostosowania zjazdów do parametrów zjazdów publicznych. Szczegółowe warunki mogą być określone przez zarządcę drogi po sprecyzowaniu zamierzeń inwestycyjnych.

7. Warunki umieszczania reklam w pasach drogowych dróg publicznych określają przepisy o drogach publicznych.

8. Dla obszaru objętego planem ustala się następujące minimalne wskaźniki parkingowe, które należy stosować proporcjonalnie wg poniższej tabeli:

	Obiekt	na jednostkę	Liczba miejsc parkingowych
1	Zabudowa mieszkalna jednorodzinna, rekreacyjna, zagrodowa oraz obiekty towarzyszące	mieszkanie	1
2	Biura, urzędy	100 m2 pow. użytkowej	5
3	Handel, restauracje, kawiarnie	100 m2 pow. użytkowej	5
4	Hotele	100 łóżek	20
5	Pensjonaty	Na 2 pokoje	1
6	Usługi sportu i rekreacji (obiekty sportowe, boiska, itp.)	100 użytkowników jednocześnie	10
7	Wwietlice, kina, biblioteki, kluby, kościoły	100 użytkowników jednocześnie	10
7	Przychodnie zdrowia, gabinety lekarskie	100 m2 pow. użytkowej	5
8	Szkoły, przedszkola, żłobki	100 zatrudnionych	20
9	Zakłady produkcyjne	100 zatrudnionych	20
10	Cmentarze	1 hektar	10

§ 15

W zakresie sposobu i terminu tymczasowego zagospodarowania, urządzenia i użytkowania terenów ustala się, że do czasu zagospodarowania terenów zgodnego z ich przeznaczeniem w planie tereny mogą być zagospodarowane, urządzone i użytkowane w sposób tymczasowy.

Rozdział III
USTALENIA DOTYCZĄCE PRZEZNACZENIA POSZCZEGÓLNYCH TERENÓW ORAZ WARUNKI ICH
ZAGOSPODAROWANIA I ZABUDOWY Z PODZIAŁEM NA TERENY

§ 20

1. Wyznacza się **tereny sportu i rekreacji** oznaczone na rysunku planu symbolem **06.US**.
2. Jako **przeznaczenie podstawowe** terenu ustala się boiska i place sportowe.
3. Jako **przeznaczenie dopuszczalne** na określonych w ust.1 terenach ustala się możliwość lokalizacji:
 - 1) obiektów i urządzeń związanych z obsługą przeznaczenia podstawowego;
 - 2) sieci i urządzeń infrastruktury technicznej;
 - 3) obiektów małej architektury;
 - 4) dojazdów niewydzielonych i zatok postojowych, parkingów;
 - 5) tras turystyki pieszej;
 - 6) tras rowerowych.
4. Jako **warunki zabudowy i zagospodarowania terenu** ustala się:
 - 1) wskaźnik dopuszczalnej powierzchni zabudowy terenu nie może przekroczyć 10% terenu inwestycji;
 - 2) udział powierzchni biologicznie czynnej nie może być niższy niż 90% terenu inwestycji;
 - 3) zachowanie proporcji, aby łączna powierzchnia terenów związanych z przeznaczeniem dopuszczalnym nie stanowiła więcej niż 20% terenu inwestycji;
 - 4) wysokość nowo realizowanych budynków nie może przekroczyć 11m;
 - 5) obowiązują zapisy dotyczące ograniczeń wynikających z wyznaczenia przebiegu korytarzy wentylacyjnych;
 - 6) tereny **06.US** zlokalizowane są w zasięgu obszaru występowania szkodliwych wpływów od prowadzonej działalności górniczej (teren górniczy); ustalenia dotyczące terenu górniczego zostały określone w § 12;
 - 7) w związku ze zlokalizowanymi obszarami predysponowanymi do występowania ruchów osuwiskowych na terenach **06.US**, obowiązują zapisy, o których mowa w § 12;
 - 8) zapewnienie odpowiedniej ilości miejsc postojowych zgodnie ze wskaźnikiem określonym w § 14.
4. Obowiązuje spełnienie wymogów wynikających z zasad uzbrojenia terenu określonych w rozdziale V.

§ 24

1. Wyznacza się **tereny lasów** oznaczone na rysunku planu symbolem **06.ZL1-06.ZL3** oraz **zalesień** oznaczone na rysunku planu symbolem **06.ZLd1 – 06.ZLd3**.
2. Jako **przeznaczenie podstawowe** ustala się: lasy i zalesienia wraz z obiektami i urządzeniami związanymi z gospodarką leśną.
3. Jako **przeznaczenie dopuszczalne** na określonych w ust.1 terenach ustala się możliwość realizacji:
 - 1) niewydzielonych w planie dojazdów pieszych i dojazdów;
 - 2) sieci i urządzenia infrastruktury technicznej, (inwestycje niekolidujące z ustawą o lasach i ustawą o ochronie gruntów rolnych i leśnych oraz ustawą Prawo Budowlane);
 - 3) obiekty małej architektury;
 - 4) tras turystyki pieszej;
 - 5) tras rowerowych.
4. Jako **warunki zabudowy i zagospodarowania terenu** ustala się:
 - 1) zakaz realizacji obiektów kubaturowych w obszarze tego przeznaczenia, za wyjątkiem obiektów bezpośrednio służących działalności leśnej (w tym: ochronnej, edukacyjnej i dydaktycznej), zgodnie z przepisami odrębnymi;
 - 2) zachowanie istniejących budynków i urządzeń związanych z gospodarką leśną;
 - 3) dostosowanie przeznaczenia dopuszczalnego do wymogów i charakteru przeznaczenia podstawowego;
 - 4) istniejące budynki, z wyjątkiem obiektów o których mowa w ust. 2, utrzymuje się bez możliwości nadbudowy, i rozbudowy; dopuszcza się możliwość przebudowy, przeprowadzenia prac remontowych i adaptacyjnych, mających na celu poprawę warunków higieniczno-sanitarnych, bezpieczeństwa użytkowania i poprawę standardów wyposażenia obiektów;
 - 5) obowiązują zapisy związane z ustaleniami dotyczącymi wyznaczenia strefy przyrodniczej „P”;
 - 6) w związku ze zlokalizowanymi obszarami zagrożonymi osuwaniem się mas ziemnych na terenie **06.ZLd3** a także obszarami predysponowanymi do występowania ruchów osuwiskowych na terenach **06.ZL2**, **06.ZLd2**, **06.ZLd3** obowiązują zapisy o których mowa w § 12;
 - 7) w terenach **06.ZL3** obowiązują zapisy dotyczące wyznaczonej strefy bezpośredniego zagrożenia powodzią, o której mowa w §12;
5. Obowiązuje spełnienie wymogów wynikających z zasad uzbrojenia terenu określonych w rozdziale IV.

§ 30

1. Wyznacza tereny tras komunikacyjnych, z podstawowym przeznaczeniem terenu pod drogi i ulice, oznaczone na rysunku planu podanymi niżej symbolami:
 - 1) drogi publiczne, oznaczone symbolem **KD** oraz symbolem klasy funkcjonalnej:
 - GP** – droga główna ruchu przyspieszonego (droga krajowa),
 - G** – droga główna (droga krajowa),
 - Z** – droga (ulica) zbiorcza (droga krajowa, powiatowa),

L – droga (ulica) lokalna (droga powiatowa),

D – droga (ulica) dojazdowa (droga gminna),

KDD1 – odcinek drogi KDD, który będzie funkcjonował jako włączenie do dotychczasowej drogi krajowej, po obniżeniu jej klasy z obecnej KDGP, po oddaniu do użytkowania drogi krajowej po nowej trasie;

2) drogi wewnętrzne, oznaczone symbolem **KDW**.

2. Podstawowym przeznaczeniem jest lokalizacja dróg i ulic, z wyposażeniem dostosowanym do klasy i przeznaczenia drogi(ulicy) w obszarze (jezdnie, chodniki, ścieżki rowerowe, pasy i zatoki postojowe, pasy zieleni, przejścia piesze, przejazdy rowerowe, zatoki przystankowe, zadaszenia przystankowe), wraz z niezbędną infrastrukturą techniczną (odwodnienie - w tym rowy odwadniające - jako kanały zamknięte lub rowy otwarte, oświetlenie, urządzenia zabezpieczenia, oznakowania i sterowania ruchem oraz służące ograniczaniu uciążliwości komunikacyjnej).

3. Ustala się **obowiązujące szerokości w liniach rozgraniczających dla poszczególnych klas ulic**

i dróg:

1) droga klasy KDGP	40m
2) droga klasy KDGP/KDG	25m
3) droga klasy KDGP/KDZ	20m
4) drogi i ulice klasy KDG	25 m
5) drogi i ulice klasy KDZ	20 m
6) drogi klasy KDL	12 m
7) drogi klasy KDD, KDD1	8-10 m
8)) drogi (ulice), wewnętrzne KDW	6 m

4. W przypadkach, uzasadnionych istniejącym zagospodarowaniem terenu, bądź szczegółowymi rozwiązaniami komunikacyjnymi - dopuszcza się zmniejszenie szerokości dróg i ulic, w liniach rozgraniczających określonych na rysunku planu, przy zachowaniu pełnej zgodności parametrów technicznych i przekrojów poprzecznych poszczególnych klas ulic z przepisami odrębnymi.

5. Dopuszcza się możliwość lokalizacji miejsc postojowych dla samochodów osobowych:

- 1) w formie zatok postojowych w obrębie linii rozgraniczających ulic klas G, Z i D;
- 2) w formie parkingów przykrawężnikowych w obrębie jezdni ulic klasy D w przypadku funkcjonowania ich jako jednokierunkowe.

6. Dopuszcza się lokalizację w terenach tras komunikacyjnych, przy spełnieniu ustaleń planu przepisów odrębnych:

- 1) ciągów pieszych;
- 2) urządzeń i sieci infrastruktury technicznej (nie związanej funkcjonalnie z drogami);
- 3) elementów małej architektury;
- 4) prowadzenia wydzielonych ścieżek rowerowych i ciągów pieszo-rowerowych.

7. Ustala się możliwości prowadzenia tras rowerowych jako:

- 1) wydzielone drogi rowerowe;
- 2) pasy dla ruchu rowerowego wydzielone z chodników lub jezdni;
- 3) ciągi pieszo-rowerowe;
- 4) oznakowane trasy rowerowe prowadzone ulicami w obszarach o małym natężeniu ruchu.

8. Spełnienie wymogów wynikających z zasad uzbrojenia terenu określonych w rozdziale IV.

Rozdział IV

ZASADY PRZEBUDOWY, ROZBUDOWY I BUDOWY INFRASTRUKTURY TECHNICZNEJ

§ 31

1. Plan określa zasady przebudowy, rozbudowy i budowy systemów infrastruktury technicznej, zawarte w treści niniejszego rozdziału oraz na rysunku planu. Infrastruktura techniczna może być realizowana zgodnie z przeznaczeniem podstawowym terenu, a także w terenach, dla których ustalenia o przeznaczeniu dopuszczalnym przewidują możliwość jej lokalizacji lub trasy przebiegu –zgodnie z postanowieniami rozdziału III.

2. Jako generalne zasady obowiązujące w obszarze objętym planem określa się:

- 1) utrzymanie istniejących ciągów, urządzeń i obiektów uzbrojenia przy zapewnieniu poprzez ustalenia planu możliwości ich rozbudowy i przebudowy; dopuszcza się zmianę przebiegu istniejących ciągów oraz zmianę lokalizacji istniejących urządzeń i obiektów infrastruktury technicznej;
- 2) prowadzenie nowych ciągów uzbrojenia oraz lokalizowanie obiektów i urządzeń w liniach rozgraniczających istniejących i projektowanych dróg, ulic, dojść pieszych i pieszo-jezdnych oraz w terenach, w których przeznaczenie podstawowe i dopuszczalne określono w rozdziale III niniejszej uchwały, pod warunkiem, że nie będą naruszać pozostałych ustaleń planu;
- 3) uściślenie lokalizacji obiektów i urządzeń oraz przebiegu sieci infrastruktury technicznej (w tym jej rozwinięcia poza przebiegami określonymi w rysunku planu) następować będzie na etapie wydawania decyzji administracyjnych dla poszczególnych inwestycji; szczegółowa lokalizacja obiektów i urządzeń oraz przebieg planowanych sieci infrastruktury technicznej zostaną określone w projekcie budowlanym, i ustalone w decyzji o pozwoleniu na budowę dla poszczególnych inwestycji;
- 4) w granicach obszaru objętego planem dopuszcza się lokalizowanie nie wyznaczonych na rysunku planu obiektów oraz podziemnych i naziemnych urządzeń i sieci infrastruktury technicznej, niezbędnych do funkcjonowania inwestycji zlokalizowanych na tym terenie z zastrzeżeniem ograniczeń i warunków ustalonych dla terenów o przeznaczeniu rolnym i leśnym;

- 5) sieci i urządzenia infrastruktury technicznej należy rozbudowywać przy uwzględnieniu kolejności realizacji zabudowy na obszarze objętym planem.

§ 32

W zakresie **elektroenergetyki** ustala się:

- 1) zachowuje się funkcjonujący w obszarze opracowania planu system zasilania elektroenergetycznego (stacje transformatorowe SN/NN, sieci SN i NN);
- 2) w liniach rozgraniczających drogi na terenie zabudowanym, w obszarach, których podstawowe i dopuszczalne funkcje określono w rozdziale III niniejszej uchwały, dopuszcza się możliwość przebudowy i rozbudowy sieci SN i NN niezwiązanej z funkcją komunikacyjną drogi, zgodnie z przepisami odrębnymi; zaleca się zastępowanie linii energetycznych napowietrznych liniami w wykonaniu kablowym;
- 3) przyjmuje się, że ustalenie lokalizacji nowych stacji transformatorowych i linii SN/NN następować będzie w fazie projektowania inwestycyjnego, zgodnie z warunkami technicznymi, i z zapewnieniem dojazdu od drogi publicznej.

§ 33

W zakresie **zaopatrzenia w gaz** ustala się:

- 1) zachowuje się istniejący i funkcjonujący w granicach planu system zaopatrzenia w gaz przyjmując, że będzie on rozbudowywany dla zapewnienia dostawy gazu na cele komunalne, grzewcze i technologiczne do wszystkich potencjalnych odbiorców;
- 2) zapewnia się możliwość lokalizowania nowych sieci rozbiorczych w obrębie linii rozgraniczających istniejących i projektowanych dróg i ulic i na terenach istniejącego i projektowanego zainwestowania, pod warunkiem, że nie będą one naruszać ustaleń planu;
- 3) należy zachować jako metodę wiodącą – dystrybucję gazu techniką średniego ciśnienia; w przypadkach, gdy pobory gazu będą większe niż 60,0 m³/h należy stosować – u poszczególnych odbiorców – lokalne stacje redukcyjne II stopnia lub punkty redukcyjne; nowoprojektowane stacje redukcyjne II stopnia i punkty redukcyjne gazu o parametrach technicznych określonych w przepisach odrębnych mogą być lokalizowane przy ścianach budynków lub w ich pomieszczeniach technicznych nie powodując kolizji z istniejącym i projektowanym zagospodarowaniem.

§ 34

W zakresie **zaopatrzenia w wodę** ustala się:

- 1) utrzymanie lokalnych wodociągów i dalsza ich przebudowa, rozbudowa i remont;
- 2) dostawa wody dla systemów wodociagowych realizowana będzie ze źródeł występujących na obszarze gminy;
- 3) dopuszczenie realizacji ujęć wody dla innych zbiorczych i lokalnych wodociągów z ich lokalizacją umożliwiającą zachowanie strefy ochronnej;
- 4) dopuszcza się możliwość lokalizowania nowych sieci do obszarów nowego zainwestowania oraz obiektów i urządzeń związanych z zaopatrzeniem w wodę w obrębie linii rozgraniczających istniejących i projektowanych dróg i ulic i w terenach, gdzie nie będą naruszać ustaleń planu; uściślenie tras sieci oraz lokalizacji obiektów i urządzeń następować będzie w fazie projektowania inwestycyjnego.

§ 35

W zakresie **odprowadzenia ścieków** ustala się:

- 1) W zakresie rozwiązań ogólnych:
 - a) wprowadza się jako zasadę obowiązek podłączenia istniejącego i projektowanego zainwestowania kubaturowego do zbiorczego systemu kanalizacji,
 - b) w ekonomicznie i technicznie uzasadnionych przypadkach dopuszcza się możliwość objęcia obiektów systemem indywidualnym lub grupowym odprowadzania ścieków lub stosowanie zbiorników bezodpływowych (szamb); wymagane jest zastosowanie takich rozwiązań technologicznych, które wyeliminują negatywny wpływ na środowisko,
 - c) zabrania się wprowadzania nieoczyszczonych ścieków bytowych do wód i gruntu, a rolnicze ich wykorzystanie może być dokonane jedynie zgodnie z warunkami określonymi w przepisach odrębnych,
 - d) przyjmuje się, że obowiązującym systemem kanalizacji w granicach opracowania planu będzie system rozdzielczy,
 - e) dopuszcza się możliwość budowy sieci kanałowych (grawitacyjnych i tłocznych) oraz urządzeń i obiektów (przepompownie, punkty zlewnie ścieków) w liniach rozgraniczających istniejących i projektowanych dróg i ulic oraz w terenach, których przeznaczenie podstawowe i dopuszczalne określono w rozdziale III niniejszej uchwały,
 - f) wskazuje się trasy projektowanych kanałów określających zasady skanalizowania poszczególnych obszarów, z zastrzeżeniem, że nie zostały one wyznaczone w sposób jako obligatoryjne i mogą być korygowane i uściślane w fazie projektowania inwestycyjnego;
- 2) W zakresie przebudowy, rozbudowy i budowy systemu odprowadzania wód deszczowych:
 - a) dla dróg zaliczanych do kategorii krajowych i wojewódzkich oraz powiatowych klasy G, parkingów o powierzchni powyżej 0,1ha oraz powierzchni szczelnej terenów produkcyjnych, składowych baz transportowych w zakresie oczyszczania wód opadowych i roztopowych obowiązuje realizacja kanalizacji deszczowej wyposażonej w osadniki zanieczyszczeń i separatory substancji ropopochodnych,
 - b) dla pozostałych terenów obowiązuje zasada powierzchniowego odprowadzania wód opadowych i wprowadzania ich do odbiorników lub do gruntu, przy uwzględnieniu przepisów odrębnych,
 - c) obowiązuje zakaz likwidacji rowów odwadniających i melioracyjnych występujących na terenie objętym planem;

- 3) W zakresie rozwiązań szczegółowych ustala się:
- a) realizację systemów zbiorczych, lokalnych lub indywidualnych urządzeń do utylizacji ścieków,
 - b) realizację kanalizacji sanitarnej w systemie grawitacyjnym i ciśnieniowym wraz z systemem przepompowni z odprowadzeniem ścieków do nowoprojektowanej zbiorczej oczyszczalni ścieków we wsi Trute,
 - c) nie przewiduje się realizacji sieci kanalizacyjnej w pasie drogowym drogi nr 47,
 - d) dla wszystkich terenów przewidzianych do obsługi przez zbiorcze systemy kanalizacyjne, do czasu ich realizacji dopuszcza się m. in. budowę szczelnych zbiorników na ścieki, okresowo opróżnianych i wywożenie ścieków do najbliższej oczyszczalni,
 - e) dla terenów nie przewidzianych do objęcia zbiorczymi systemami należy przewidzieć realizację przyobiektowych urządzeń do utylizacji ścieków,
 - f) ustala się zakaz wprowadzania nieoczyszczonych ścieków komunalno-bytowych do ziemi i wody oraz ich rolniczego wykorzystania a także tworzenia i utrzymywania otwartych kanałów ściekowych; ustalenie to nie dotyczy otwartych kanałów ściekowych odprowadzających wody opadowe z układu komunikacyjnego; szczegółowe warunki w zakresie odprowadzania i gromadzenia ścieków regulują przepisy odrębne.

§ 36

W zakresie **telekomunikacji i łączności** ustala się:

- 1) zapewnia się możliwość lokalizowania nowych sieci teletechnicznych w obrębie linii regulacyjnych trasy komunikacyjne i w obszarach, gdzie nie będą naruszać ustaleń planu;
- 2) zapewnia się możliwość organizacji telefonii bezprzewodowej dopuszczając możliwość zlokalizowania obiektów i urządzeń tej branży w miejscach niepowodujących naruszenia ustaleń planu; uściślenie lokalizacji urządzeń następować będzie w fazie projektowania inwestycyjnego, z zachowaniem przepisów odrębnych;
- 3) przyjmuje się, że potrzeby mieszkańców i podmiotów w zakresie łączności przewodowej i bezprzewodowej zapewnione będą przez funkcjonujących na rynku w tym rejonie operatorów;
- 4) zachowuje się istniejące w obszarze opracowania planu funkcjonujące urządzenia i sieci łączności dopuszczając możliwość ich przebudowy w celu dostosowania do nowego zagospodarowania.

§ 37

W zakresie **gospodarowania odpadami** obowiązują ustalenia zawarte w „Programie ochrony środowiska i Planie gospodarki odpadami na lata 2004-2011 wraz z prognozą do roku 2015 dla gminy Nowy Targ”, uchwalonym na podstawie przepisów odrębnych uchwałą Nr XXI/159/04 Rady Gminy Nowy Targ z dnia 30 listopada 2004r. Plan gospodarki odpadami ustala:

- 1) system gospodarki odpadami dla Gminy Nowy Targ, w tym zasady gromadzenia, zbiórki i transportu, odzysku, przetwarzania i unieszkodliwiania odpadów,
- 2) zasadę, że odpady, w tym niebezpieczne, będą wywożone w systemie zorganizowanym i składowane poza obszarem gminy;
- 3) magazynowanie odpadów komunalnych z terenów objętych planem w odpowiednich pojemnikach na własnych działkach budowlanych ze wskazaniem na segregację u źródła, a następnie wywóz sposobem zorganizowanym na składowisko;
- 4) selektywnego gromadzenia odpadów z działalności usługowej i produkcyjnej, w zależności od rodzaju, w odpowiednio przystosowanych pojemnikach, w wyznaczonych miejscach i o okresowo z nich odbieranych przez specjalistyczne jednostki zajmujące się ich utylizacją lub gospodarczym wykorzystaniem;
- 5) w przypadku odpadów niebezpiecznych ich magazynowanie do czasu przewiezienia na miejsce utylizacji winno spełniać szczególne wymogi zabezpieczenia, w tym zabezpieczenie gruntu przed infiltracją do środowiska gruntowo-wodnego oraz spełniać wymogi zabezpieczenia w zakresie skażenia powietrza atmosferycznego;
- 6) w sprawie likwidacji i unieszkodliwiania wyrobów budowlanych zawierających azbest i inne szkodliwe związki pod nadzorem gminy wg szczegółowego programu z wyznaczeniem gminnych punktów składowania odpadów niebezpiecznych.

§ 38

W zakresie **gospodarki cieplnej** ustala się:

- 1) jako źródło ciepła - lokalne i indywidualne kotłownie;
- 2) możliwość wykorzystania dla celów grzewczych na części obszaru gminy, wód geotermalnych, po realizacji systemów geotermalnych na Podhalu;
- 3) stwarzanie warunków do oszczędzania energii cieplnej poprzez zachęty ekonomiczne dla docieplenia budynków, regulacji instalacji i przebudowy źródeł;
- 4) preferowanie ekologicznych nośników energii zarówno dla celów grzewczych, jak i socjalno - bytowych (gaz ziemny, kolektory słoneczne itp.).

Ponadto zgodnie z uchwałą Rady Gminy Nowy Targ Nr XIV/148/08 z dnia 2 kwietnia 2008 r. w sprawie zmiany miejscowego planu zagospodarowania przestrzennego Gminy Nowy Targ w terenach przeznaczonych do zainwestowania-obszar Klikuszowa 06 w zakresie dokonania korekt tekstowych dla terenów MN i terenów KS.(Dziennik Urzędowy Województwa Małopolskiego Nr 290/08, poz. 1885 z dnia 8 maja 2008 r.) wprowadzone zostały następujące zmiany:

§1.

W uchwale Nr IX/77/07 Rady Gminy Nowy Targ z dnia 29 października 2007 r. w sprawie miejscowego planu zagospodarowania przestrzennego gminy Nowy Targ w terenach przeznaczonych do zainwestowania – obszar Klikuszowa 06 (Dz. Urz. Woj. Małopolskiego Nr 141/08, poz. 919) wprowadza się następujące zmiany:

- 1) w §6 wyrazy „06.MN1 – 06.MN4” zastępuje się wyrazami „06.MN1 – 06.MN5”, a wyrazy „06.KS1, 06.KS2” zastępuje się wyrazem „06.KS1”;
- 2) w §16 ust.1 wyrazy „06.MN1 – 06.MN4” zastępuje się wyrazami „06.MN1 – 06.MN5”;
- 3) w §29 ust.1 skreśla się wyraz „06.KS2” a po wyrazie „06.KS1” przecinek zastępuje się kropką;
- 4) w §29 ust. 2 skreśla się wyrazy „i terenu usług oświaty (06.KS2”.

Oplaty skarbowej nie pobrano na podstawie Ustawy z dnia 16 listopada 2006 r. O opłacie skarbowej (Dz. U. Nr 225 z 2006 r. poz. 1635).

Załącznik – wyrys z miejscowego planu zagospodarowania przestrzennego Gminy Nowy Targ w terenach przeznaczonych do zainwestowania – obszar Klikuszowa 06.

Otrzymują:

1. Wnioskodawca,
2. A/a(MP).

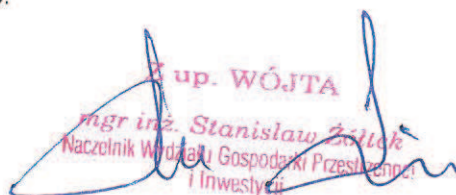
W up. WÓJTA
mgr inż. Stanisław Żółtek
Naczelnik Wydziału Gospodarki Przestrzennej
i Inwestycji

WYRYS Z MIEJSCOWEGO PLANU ZAGOSPODAROWANIA PRZESTRZENNEGO GMINY NOWY TARG w terenach przeznaczonych do zainwestowania - obszar KLIKUSZOWA 06 -

**URZĄD GMINY
NOWY TARG**
ul. Bulwarowa 9
34-400 Nowy Targ

Zap. WÓJTA
mgr inż. Stanisław Żółtek
Naczelnik Wydziału Gospodarki Przestrzennej
i Inwestycji

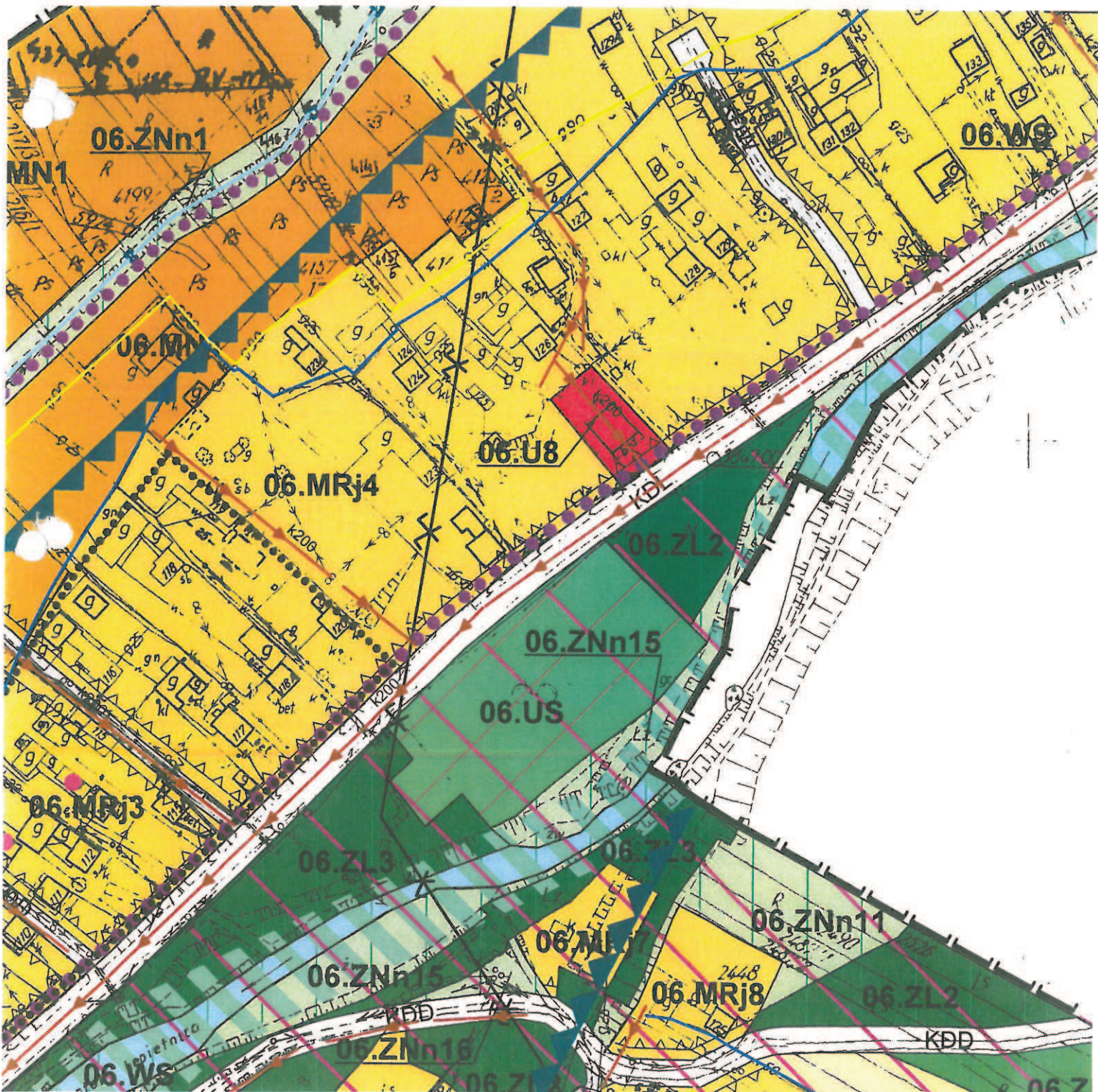



IZBA ARCHITEKTÓW
RZECZYPOSPOLITEJ POLSKIEJ

Małopolska Okręgowa Rada Izby Architektów RP

ZAŚWIADCZENIE - ORYGINAŁ

(wypis z listy architektów)

Małopolska Okręgowa Rada Izby Architektów RP zaświadcza, że:

mgr inż. arch. BARBARA MICHNIEWICZ

posiadająca kwalifikacje zawodowe do pełnienia samodzielnych funkcji technicznych w budownictwie w specjalności architektonicznej i w zakresie posiadanych uprawnień nr **7342-76/91**, jest wpisana na listę członków Małopolskiej Okręgowej Izby Architektów RP pod numerem: **MP-1005**.

Członek czynny od: 01-10-2003 r.

Data i miejsce wygenerowania zaświadczenia: 06-02-2013 r. Kraków.

Zaświadczenie jest ważne do dnia: **31-07-2013 r.**

Podpisano elektronicznie w systemie informatycznym Izby Architektów RP przez:
Wojciech Dobrzański, Sekretarz Okręgowej Rady Izby Architektów RP.

Nr weryfikacyjny zaświadczenia:

MP-1005-5FB8-Y638-1F7D-CD67

DECYZJA

o stwierdzeniu przygotowania zawodowego do pełnienia samodzielnych funkcji technicznych w budownictwie

Nr podawia § 4 ust. 1 § 7, § 13 ust. 1 pkt. 1 rozporządzenia Ministra Gospodarki Terenowej i Ochrony Środowiska z dnia 30 lutego 1975 r. w sprawie samodzielnich funkcji technicznych w budownictwie (Dz. U. Nr 8, poz. 46) stwierdza się, że:
Ob. Barbara MICHAŁOWICZ
magister inżynier architekt
urodzonej dnia 24 września 1959 r. w Póstawach - ZRRR
posiada przygotowanie zawodowe upoważniające do wykonywania samodzielnej funkcji
w specjalności projektant
architektonicznej

Ob. Barbara MICHAŁOWICZ jest upoważniony do:

- 1/ sporządzenia projektów w zakresie rozwiązań:
 - a/ architektonicznych wszelkich obiektów budowlanych
 - b/ konstrukcyjno - budowlanych obiektów budowlanych w budownictwie osób fizycznych, z wyłączeniem konstrukcji fundamentów
- 2/ kierowania i trudniejszych konstrukcji statycznych niewyznaczalnych.

Za zgodność z oryginałem

BARBARA MICHAŁOWICZ

mgr inż. architekt

Miejscowość: Nowy Sącz, 22.02.1981



Z UP. WOJEWODY

mgr inż. arch. Barbara
Dyrektor Wydziału Techniczny,
Biuro Nadzoru Budowlanego

Stwierdzenie przygotowania zawodowego

do pełnienia samodzielnych funkcji technicznych w budownictwie

Nr podawia § 4 ust. 1 § 6 ust. 1 § 7 ust. 1 pkt. 1 rozporządzenia Ministra Gospodarki Terenowej i Ochrony Środowiska z dnia 30 lutego 1975 r. w sprawie samodzielnich funkcji technicznych w budownictwie (Dz. U. Nr 8, poz. 46) stwierdza się, że:
Ob. Barbara MICHAŁOWICZ
magister inżynier architekt
urodzonej dnia 24 września 1959 r. w Póstawach - ZRRR
posiada przygotowanie zawodowe upoważniające do wykonywania samodzielnej funkcji
w specjalności kierownika budowy i robót
architektonicznej

Ob. Barbara MICHAŁOWICZ jest upoważniony do:

- 1/ kierowania, nadzorowania i kontrolowania budowy i robót, kierowania i kontrolowania wytwarzania konstrukcyjnych elementów budowlanych oraz oceniania i badania stanu technicznego:
 - a/ wszelkich budynków
 - b/ budowli w budownictwie osób fizycznych oraz budowli służących do celów rozrywki, wypoczynku i sportu - z wyłączeniem konstrukcji fundamentów głębokich i trudniejszych konstrukcji statycznych niewyznaczalnych,
- 2/ sporządzania w budownictwie osób fizycznych projektów w zakresie rozwiązań architektonicznych i konstrukcyjno-budowlanych budynków i firmych budowli - z wyłączeniem konstrukcji fundamentów głębokich i trudniejszych konstrukcji statycznych niewyznaczalnych.



UP. WOJEWODY

mgr inż. arch. Barbara
Dyrektor Wydziału Techniczny,
Biuro Nadzoru Budowlanego

STAROSTA NOWOTARSKI
34-400 NOWY TARG
al. Tysiąclecia 35

Województwo : MAŁOPOLSKIE
Powiat : NOWOTARSKI
Jednostka ewidencyjna : 121109_2 NOWY TARG
Obręb : 0006 KLIKUSZOWA

WYPIS Z REJESTRU GRUNTÓW

z dnia: 2013-06-06

Jednostka rejestrowa : G.528

GK.6621.W.4550.2013

Lp	Podmiot ewidencyjny	Charakter własności / władania	Udział
1	GMINA NOWY TARG BULWAROWA 9; 34-400 NOWY TARG;	własność	1/1
2	WÓJT GMINY NOWY TARG BULWAROWA 9; 34-400 NOWY TARG;	Gospodarowanie zasobem nieruchomości SP oraz gminnymi, powiatowymi i wojewódzkimi zasobami nieruchomości	1/1

Nr działki Ark.	Położenie działki	Opis użytku	Oznaczenie użytków i konturów klasyfikac.	Pow. użytku [ha]	Pow. działki [ha]	Nr KW lub inny dokument własności
2658/4 5		Tereny rekreacyjno-wypoczynkowe	Bz	0.4530	0.4530	KW 67427

Id działki: 121109_2.0006.2658/4

Razem powierzchnia działek :

0.4530 ha

Słownie : cztery tysiące pięćset trzydzieści m. kwadr.

Wypis zawiera dane według stanu na dzień : 2013-06-06

Sporządził : Janina Janocha

Wydanie wypisu z rejestru gruntów, budynków i lokali jest zwolnione z opłaty skarbowej (art. 3 ustawy o opłacie skarbowej - Dz.U.Nr 225,poz.1635 z 2006r.)

Dokument niniejszy jest wypisem z opisowych danych ewidencji gruntów i budynków wydanym

C. imwa.
(nazwa jednostki)
nie przeznaczonym do dokonania wpisu w księdze wieczystej.

Z up. STAROSTY
Janina Janocha
mgr inż. Janina Janocha
INSPEKTOR
w Wydziale Geodezji, Katastru i Kartografii

